

---

**ESTADO DO PARANÁ**  
**PREFEITURA MUNICIPAL DE PLANALTO**

---

**LICITAÇÃO**  
**AVISO DE LICITAÇÃO**

**AVISO DE LICITAÇÃO**  
**“PREGÃO PRESENCIAL SRP” Nº 057/2021**

O MUNICÍPIO DE PLANALTO faz saber aos interessados que com base na Lei Federal nº 10.520 de 17 de julho de 2002, Decreto Municipal de nº 2727/2007 de 26/06/2007 e, subsidiariamente, à Lei nº 8.666/93 e complementares, LC 123/2006 e 114/2014, em sua sede sito a Praça São Francisco de Assis, nº 1583, fará realizar Licitação na Modalidade PREGÃO PRESENCIAL sob nº 057/2021, conforme descrito abaixo:

**OBJETO:** Contratação de empresa visando a prestação de serviços de horas máquina, tipo Trator esteira, visando atender os agricultores deste Município de Planalto e cumprimento aos Programas de Desenvolvimento Rural (PDR), Programa de Incentivo e Instalação de Industrias, Agro Industrialização e Geração de Renda, conforme necessidade, com previsão para prestação de serviço parcelado, durante a vigência do contrato, de acordo com a necessidade das Secretarias, PROCESSADO PELO SISTEMA DE REGISTRO DE PREÇOS, observadas as características e demais condições fixadas neste edital e seus anexos.

**VALOR TOTAL:** R\$ 342.000,00 (trezentos e quarenta e dois mil reais).

**DATA DA ABERTURA:** 10 de setembro de 2021 – às 09:00 (nove) horas.

Maiores informações junto ao Departamento de Licitações em horário de expediente ou pelo e-mail: [licitacao@planalto.pr.gov.br](mailto:licitacao@planalto.pr.gov.br).

**LUIZ CARLOS BONI**  
Prefeito Municipal

**Publicado por:**  
Carla Sabrina Rech Malinski  
**Código Identificador:**6E5317B2

---

Matéria publicada no Diário Oficial dos Municípios do Paraná no dia 26/08/2021. Edição 2336

A verificação de autenticidade da matéria pode ser feita informando o código identificador no site:

<http://www.diariomunicipal.com.br/amp/>



PREGÃO PRESENCIAL SRP Nº 057/2021

ANEXO II

CARTA DE CREDENCIAMENTO

RAZÃO SOCIAL: TERRAPLENAGEM BIGATON EIRELI

CNPJ Nº: 42.511.114/0001-06

ENDEREÇO: ROD PR 281 – KM 636 + 780M S/Nº., ZONA RURAL

FONE: 46-3552-1428

MUNICÍPIO: CAPANEMA

EST.: PARANÁ

Credenciamos o(a) Sr.(a) Valdeci Alves dos Santos, portador da cédula de identidade sob nº 8.151.807-6- SSP PR e CPF sob nº 499.450.256-00 a participar do procedimento licitatório, sob a modalidade de PREGÃO PRESENCIAL SRP Nº 057/2021, instaurado pelo Município de Planalto, na qualidade de representante legal da empresa, com poderes para representar a empresa, elaborar a proposta, oferecer lances, assinar atas, interpor de recurso e praticar todos os demais atos que se fizerem necessários.

Por ser a expressão da verdade, firmamos a presente,

Capanema, 08 de setembro de 2021

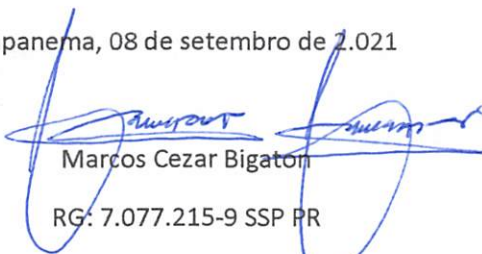

  
Marcos Cezar Bigaton  
RG: 7.077.215-9 SSP PR  
CPF: 027.409.389-85

Empresário

TERRAPLENAGEM BIGATON EIRELI  
CNPJ: 42.511.114/0001-46  
ROD. PR. 281 – KM 636 + 780M  
ZONA RURAL  
CAPANEMA- PR. – CEP: 85760-000  
TELEFONE: 46-3552-1428  
E-MAIL: superbigaton@gmail.com



EM BRANCO

EM BRANCO

TABELIONATO DE NOTAS  
CAPANEMA - PARANÁ  
AUTENTICAÇÃO  
A presente fotocópia confere  
com seu original Dou 16.

09 SET. 2021

*Patricia Francieli Weiller*  
Patricia Francieli Weiller  
Tabelião

EM BRANCO

Let. 13.228 de 14/11/2006  
SEPO FUNARREN  
Tabelionato de Notas  
Exclusivo para  
Autenticação de Cópia  
FTQ78978

REPUBLICA FEDERATIVA DO BRASIL  
MINISTERIO DAS CIDADES  
DEPARTAMENTO NACIONAL DE TRANSITO  
CARTEIRA NACIONAL DE HABILITACAO

PR

VALIDA EM TODO O TERRITÓRIO NACIONAL  
1454478017

PROIBIDO PLASTIFICAR  
1454478017

NOME  
MARCOS CESAR BIGATON

DOC. IDENTIDADE / ORG. EMISSOR / UF  
7077215-9 SESP PR

CPF  
027.409.389-85

DATA NASCIMENTO  
09/08/1978

FILIAÇÃO  
MAURY BIGATON  
NEUSA BIGATON

PERMISSÃO ACC CAT. HAB.  
AE

Nº REGISTRO VALIDADE 1ª HABILITAÇÃO  
00503286280 19/06/2022 11/11/1996

OBSERVAÇÕES

ASSINATURA DO PORTADOR

LOCAL CAPANEMA, PR DATA EMISSÃO 19/06/2017

ASSINATURA DO EMISSOR 65081609188 PR912703839

PARANÁ

0064

EM BRANCO

EM BRANCO

EM BRANCO

REPÚBLICA FEDERATIVA DO BRASIL

SECRETARIA DE ESTADO DA SEGURANÇA PÚBLICA  
E ADMINISTRAÇÃO PENITENCIÁRIA  
INSTITUTO DE IDENTIFICAÇÃO DO PARANÁ

RG: 8.151.807-6

POLEGAR DIREITO

ASSINATURA DO TITULAR

CARTEIRA DE IDENTIDADE

VÁLIDA EM TODO O TERRITÓRIO NACIONAL

REGISTRO GERAL: 8.151.807-6 DATA DE EXPEDIÇÃO: 08/05/2017

NOME: VALDECI ALVES DOS SANTOS

FILIAÇÃO: MANOEL MENDES DOS SANTOS  
MARIA ALVES DOS SANTOS

NATURALIDADE: TRES MARIAS/MG DATA DE NASCIMENTO: 19/08/1964

DOC. ORIGEM: COMARCA=CAPANEMA/PR, DA SEDE  
C.CAS=2163, LIVRO=13B, FOLHA=269

PIS/PASEP: 120.25333.16-3

CPF: 499.450.256-00

CURITIBA/PR

ASSINATURA DO DIRETOR

LEI Nº 7.116 DE 29/08/83

**É PROIBIDO PLASTIFICAR**

CONFERE COM  
O ORIGINAL

Data 10/09/2021

*Carla*

ASSINATURA

**ATO CONSTITUTIVO DE EMPRESA INDIVIDUAL DE RESPONSABILIDADE LIMITADA – EIRELI****TERRAPLANAGEM BIGATON EIRELI**

Pelo presente instrumento particular de Ato Constitutivo:

**MARCOS CESAR BIGATON**, BRASILEIRO, SOLTEIRO, EMPRESARIO, nascido em 09/08/1978, nº do CPF 027.409.389-85, residente e domiciliado na cidade de Capanema - PR, na RODOVIA PR 281 KM 636 + 780 M, nº SN, ZONA RURAL, CEP: 85760-000;

Resolve constituir uma Empresa Individual de Responsabilidade Limitada – EIRELI, mediante as seguintes cláusulas (art. 997, I, CC):

**CLÁUSULA I - DO NOME EMPRESARIAL (ART. 997, II e ART. 980-A, §1º, CC)**

A empresa adotará como nome empresarial: **TERRAPLANAGEM BIGATON EIRELI**, e usará a expressão **TERRAPLANAGEM BIGATON** como nome fantasia.

**CLÁUSULA II - DA SEDE (art. 997, II, CC)**

A empresa terá sua sede no seguinte endereço: RODOVIA PR 281 KM 636 + 780 M, nº SN, ZONA RURAL, Capanema - PR, CEP: 85760000.

**CLÁUSULA III - DO OBJETO SOCIAL (art. 997, II, CC)**

A empresa terá por objeto o exercício das seguintes atividades econômica: OBRAS DE TERRAPLENAGEM TRANSPORTE RODOVIÁRIO DE CARGA, EXCETO PRODUTOS PERIGOSOS E MUDANÇAS, INTERMUNICIPAL, INTERESTADUAL E INTERNACIONAL OBRAS DE URBANIZAÇÃO - RUAS, PRAÇAS E CALÇADAS ALUGUEL DE MÁQUINAS E EQUIPAMENTOS PARA CONSTRUÇÃO SEM OPERADOR, EXCETO ANDAIMES

**Parágrafo único.** Em estabelecimento eleito como Sede (Matriz) será(ão) exercida(s) a(s) atividade(s) de OBRAS DE TERRAPLENAGEM TRANSPORTE RODOVIÁRIO DE CARGA, EXCETO PRODUTOS PERIGOSOS E MUDANÇAS, INTERMUNICIPAL, INTERESTADUAL E INTERNACIONAL OBRAS DE URBANIZACAO - RUAS, PRACAS E CALCADAS ALUGUEL DE MAQUINAS E EQUIPAMENTOS PARA CONSTRUCAO SEM OPERADOR, EXCETO ANDAIMES

E exercerá as seguintes atividades:

CNAE Nº 4313-4/00 - Obras de terraplenagem

CNAE Nº 4213-8/00 - Obras de urbanização - ruas, praças e calçadas

CNAE Nº 4930-2/02 - Transporte rodoviário de carga, exceto produtos perigosos e mudanças, intermunicipal, interestadual e internacional

CNAE Nº 7732-2/01 - Aluguel de máquinas e equipamentos para construção sem operador, exceto andaimes

**CLÁUSULA IV - DO INÍCIO DAS ATIVIDADES E PRAZO DE DURAÇÃO (art. 53, III, F, Decreto nº 1.800/96)**

A empresa iniciará suas atividades na data do arquivamento deste ato na Junta Comercial do Estado do Paraná e seu prazo de duração é indeterminado.

**CLÁUSULA V - DO CAPITAL (ART. 997, III e IV e ART. 1.052 e 1.055, CC)**

O capital será de R\$ 150.000,00 (cento e cinquenta mil reais), totalmente subscrito e integralizado, neste ato, da seguinte forma: R\$ 150.000,00 (cento e cinquenta mil reais) em moeda corrente no País

**CLÁUSULA VI - DA ADMINISTRAÇÃO (ART. 997, VI, CC)**

A administração será exercida pelo titular **MARCOS CESAR BIGATON**, que representará legalmente a empresa e poderá praticar todo e qualquer ato de gestão pertinentes ao objeto.

**CLÁUSULA VII - DO BALANÇO PATRIMONIAL (art. 1.065, CC)**

Ao término de cada exercício, em 31 de Dezembro, o administrador prestará contas justificadas de sua administração, procedendo à elaboração do inventário, do balanço patrimonial e do balanço de resultado econômico, cabendo ao titular, os lucros ou perdas apuradas.

**CLÁUSULA VIII - DECLARAÇÃO DE DESIMPEDIMENTO DE ADMINISTRADOR (art. 1.011, § 1º CC e art. 37, II da Lei nº 8.934 de 1994 )**

**ATO CONSTITUTIVO DE EMPRESA INDIVIDUAL DE RESPONSABILIDADE LIMITADA –  
EIRELI**

**TERRAPLANAGEM BIGATON EIRELI**

---

O Administrador declara, sob as penas da lei, de que não está impedido de exercer a administração da empresa, por lei especial, ou em virtude de condenação criminal, ou por se encontrar sob os efeitos dela, a pena que vede, ainda que temporariamente, o acesso a cargos públicos; ou por crime falimentar, de prevaricação, peita ou suborno, concussão, peculato, ou contra a economia popular, contra o sistema financeiro nacional, contra normas de defesa da concorrência, contra as relações de consumo, fé pública, ou a propriedade.

**CLÁUSULA IX - DA DECLARAÇÃO DE NÃO PARTICIPAÇÃO EM OUTRA EIRELI (art. 980-A, § 2º CC)**

O titular da empresa declara, sob as penas da lei, que não figura como titular de nenhuma outra empresa individual de responsabilidade limitada.

**CLÁUSULA X - DO PRÓ LABORE**

Titular poderá fixar uma retirada mensal, a título de pro labore, observadas as disposições regulamentares pertinentes.

**CLÁUSULA XI - DO FALECIMENTO (art. 1.028, CC)**

Falecendo o titular, seus sucessores poderão continuar o exercício da empresa. Não sendo possível ou inexistindo interesse na continuidade, o valor de seus haveres será apurado e liquidado com base na situação patrimonial da empresa, à data da resolução, verificada em balanço especialmente levantado.

**CLÁUSULA XII - DA INTERDIÇÃO (art. 974, § 3º CC)**

Sendo interditado o titular, ele poderá continuar o exercício da empresa, desde que ele seja devidamente representado ou assistido, conforme o grau de sua incapacidade, e que a administração da empresa caiba a terceiro não impedido.

**CLÁUSULA XIII - PORTE EMPRESARIAL**

O titular declara que a empresa se enquadra como Microempresa - ME, nos termos da Lei Complementar nº 123, de 14 de dezembro de 2006, e que não se enquadra em qualquer das hipóteses de exclusão relacionadas no § 4º do art. 3º da mencionada lei. (art. 3º, I, LC nº 123, de 2006)

E, por estar assim constituído, assino o presente instrumento.

Capanema - PR, 29 de junho de 2021

---

MARCOS CESAR BIGATON  
Titular/Administrador



## ASSINATURA ELETRÔNICA

Certificamos que o ato da empresa TERRAPLANAGEM BIGATON EIRELI consta assinado digitalmente por:

IDENTIFICAÇÃO DO(S) ASSINANTE(S)	
CPF	Nome
02740938985	MARCOS CESAR BIGATON



CERTIFICO O REGISTRO EM 29/06/2021 11:40 SOB N° 41601109400.  
PROTOCOLO: 214193624 DE 29/06/2021.  
CÓDIGO DE VERIFICAÇÃO: 12104604806. CNPJ DA SEDE: 42511114000146.  
NIRE: 41601109400. COM EFEITOS DO REGISTRO EM: 29/06/2021.  
TERRAPLANAGEM BIGATON EIRELI

LEANDRO MARCOS RAYSEL BISCAIA  
SECRETÁRIO-GERAL  
empresafacil.pr.gov.br



**PREGÃO PRESENCIAL SRP Nº 057/2021**

**ANEXO III**

**DECLARAÇÃO DE CUMPRIMENTO DOS REQUISITOS DE  
HABILITAÇÃO**

RAZÃO SOCIAL: TERRAPLENAGEM BIGATON EIRELI

CNPJ Nº: 42.511.114/0001-06

ENDEREÇO: ROD PR 281 – KM 636 + 780M S/Nº., ZONA RURAL

FONE: 46-3552-1428

MUNICÍPIO: CAPANEMA

EST.: PARANÁ

O representante legal da empresa TERRAPLENAGEM BIGATON EIRELI, na qualidade de Proponente do procedimento licitatório sob a modalidade de PREGÃO PRESENCIAL SRP Nº 057/2021, instaurado pelo Município de Planalto, declara para fins de direito que a referida empresa cumpre plenamente os requisitos de habilitação exigidos no respectivo edital de licitação.

Por ser a expressão da verdade, firmamos a presente,

Capanema, 08 de setembro de 2.021

MARCOS  
CESAR  
BIGATON:0274  
0938985

Assinado de forma  
digital por MARCOS  
CESAR  
BIGATON:02740938985  
Dados: 2021.09.08  
17:51:50 -03'00'

Marcos Cezar Bigaton

RG: 7.077.215-9 SSP PR

CPF: 027.409.389-85

Empresário

TERRAPLENAGEM BIGATON EIRELI  
CNPJ: 42.511.114/0001-46  
ROD. PR. 281 – KM 636 + 780M  
ZONA RURAL  
CAPANEMA- PR. – CEP: 85760-000  
TELEFONE: 46-3552-1428  
E-MAIL: superbigaton@gmail.com



**PREGÃO PRESENCIAL SRP Nº 057/2021**

**ANEXO V**

**DECLARAÇÃO DE OBSERVÂNCIA AO DISPOSTO DO INCISO XXXIII  
DO ARTIGO 7º DA CONSTITUIÇÃO FEDERAL**

**RAZÃO SOCIAL: TERRAPLENAGEM BIGATON EIRELI**

**CNPJ Nº: 42.511.114/0001-06**

**ENDEREÇO: ROD PR 281 – KM 636 + 780M S/Nº., ZONA RURAL**

**FONE: 46-3552-1428**

**MUNICÍPIO: CAPANEMA**

**EST.: PARANÁ**

A proponente abaixo assinada, participante da licitação modalidade PREGÃO PRESENCIAL SRP Nº 057/2021, por seu representante, declara, na forma e sob as penas impostas pela Lei nº 8.666/93, de 21 de junho de 1993 e demais legislação pertinente, que, nos termos do § 6º do artigo 27 da Lei nº 6.544, de 22 de novembro de 1989, encontra-se em situação regular perante o Ministério do Trabalho, no que se refere à observância do disposto no inciso XXXIII do artigo 7º da Constituição Federal.

Por ser a expressão da verdade, firmamos a presente,

Capanema, 08 de setembro de 2.021

MARCOS CESAR  
BIGATON:02740  
938985

Assinado de forma digital por MARCOS CESAR  
BIGATON:02740938985  
Dados: 2021.09.08 17:57:33 -03'00'

Marcos Cezar Bigaton

RG: 7.077.215-9 SSP PR

CPF: 027.409.389-85

Empresário

TERRAPLENAGEM BIGATON EIRELI  
CNPJ: 42.511.114/0001-46  
ROD. PR. 281 – KM 636 + 780M  
ZONA RURAL  
CAPANEMA- PR. – CEP: 85760-000  
TELEFONE: 46-3552-1428  
E-MAIL: superbigaton@gmail.com



**PREGÃO PRESENCIAL SRP Nº 057/2021**

**ANEXO VI**

**Declaração de enquadramento em regime de tributação de Microempresa ou Empresa de Pequeno Porte (na hipótese do licitante ser uma ME ouEPP)**

**RAZÃO SOCIAL: TERRAPLENAGEM BIGATON EIRELI**

**CNPJ Nº: 42.511.114/0001-06**

**ENDEREÇO: ROD PR 281 – KM 636 + 780M S/Nº., ZONA RURAL**

**FONE: 46-3552-1428**

**MUNICIPIO: CAPANEMA**

**EST.: PARANÁ**

O representante legal da empresa TERRAPLENAGEM BIGATON EIRELI, na qualidade de Proponente do procedimento licitatório sob a modalidade de PREGÃO PRESENCIAL SRP Nº 057/2021, instaurado pelo Município de Planalto, declara para todos os fins de direito que estou(amos) sob o regime de microempresa ou empresa de pequeno porte, para efeito do disposto na Lei Complementar 123, de 14 de dezembro de 2006 LC 147/2014.

Por ser a expressão da verdade, firmamos a presente,

Capanema, 08 de setembro de 2021

MARCOS  
CESAR  
BIGATON:02  
740938985  
Marcos Cezar Bigaton

Assinado de forma  
digital por MARCOS  
CESAR  
BIGATON:0274093898  
5  
Dados: 2021.09.08  
18:00:46 -03'00'

RG: 7.077.215-9 SSP PR

CPF: 027.409.389-85

Empresário

TERRAPLENAGEM BIGATON EIRELI

CNPJ: 42.511.114/0001-46

ROD. PR. 281 – KM 636 + 780M

ZONA RURAL

CAPANEMA- PR. – CEP: 85760-000

TELEFONE: 46-3552-1428

E-MAIL: superbigaton@gmail.com



## CERTIDÃO SIMPLIFICADA

### Sistema Nacional de Registro de Empresas Mercantis - SINREM

Certificamos que as informações abaixo constam dos documentos arquivados nesta Junta Comercial e são vigentes na data da sua expedição.

Nome Empresarial: TERRAPLANAGEM BIGATON EIRELI			Protocolo: PRC2108271920	
Natureza Jurídica: Empresa Individual de Responsabilidade Limitada (de Natureza Empresária)				
NIRE (Sede) 41601109400	CNPJ 42.511.114/0001-46	Arquivamento do Ato Constitutivo 29/06/2021	Início de Atividade 29/06/2021	
Endereço Completo Rodovia PR 281 KM 636 + 780 M, Nº SN, ZONA RURAL - Capanema/PR - CEP 85760-000				
Objeto OBRAS DE TERRAPLENAGEM TRANSPORTE RODOVIARIO DE CARGA, EXCETO PRODUTOS PERIGOSOS E MUDANCAS, INTERMUNICIPAL, INTERESTADUAL E INTERNACIONAL OBRAS DE URBANIZACAO - RUAS, PRACAS E CALCADAS ALUGUEL DE MAQUINAS E EQUIPAMENTOS PARA CONSTRUCAO SEM OPERADOR, EXCETO ANDAIMES				
Capital R\$ 150.000,00 (cento e cinquenta mil reais) Capital Integralizado R\$ 150.000,00 (cento e cinquenta mil reais)		Porte ME (Microempresa)	Prazo de Duração Indeterminado	
Titular Nome MARCOS CESAR BIGATON	CPF 027.409.389-85	Administrador S	Início do Mandato 29/06/2021	Término do Mandato
Dados do Administrador Nome MARCOS CESAR BIGATON	CPF 027.409.389-85	Início do Mandato 29/06/2021	Término do Mandato	
Último Arquivamento Data 29/06/2021	Número 41601109400	Ato/eventos 091 / 315 - ENQUADRAMENTO DE MICROEMPRESA	Situação ATIVA Status SEM STATUS	

Esta certidão foi emitida automaticamente em 09/09/2021, às 07:35:21 (horário de Brasília).  
Se impressa, verificar sua autenticidade no <https://www.empresafacil.pr.gov.br>, com o código OFU1XYDL.



PRC2108271920

LEANDRO MARCOS RAYSEL BISCAIA  
Secretário Geral

REPUBLICA FEDERATIVA DO BRASIL

ESTADO DO PARANA  
SECRETARIA DE ESTADO DA SEGURANCA PUBLICA  
DEPARTAMENTO DA POLICIA CIVIL  
INSTITUTO DE IDENTIFICACAO

961-20-00353

NOME  
**GILBERTO CARLOS FURLAN**

FILIAÇÃO  
NILSON JOAO FURLAN  
LEONI FURLAN

DATA NASCIMENTO 23/01/1977 NATURALIDADE PLANALTO/PR  
ORGAO EXPEDIDOR IPR

ASSINATURA DO TITULAR

**CARTEIRA DE IDENTIDADE**

LEI Nº 7.116 DE 29 DE AGOSTO DE 1983

REGISTRO GERAL 7.338.933-0 DATA DE EXPEDICAO 18/11/2020  
REGISTRO CIVIL  
COMARCA=CAPANEMA/PR, CRISTO REI  
C.NASC=287, LIVRO=A4, FOLHA=187

POLEGAR DIREITO

NÃO PLASTIFIQUE

MARCUS VINICIUS DA COSTA MICHELOTTO  
ASSINATURA DO DIRETOR

VÁLIDA EM TODO O TERRITÓRIO NACIONAL

CONFERE COM  
O ORIGINAL

Data 10/09/2021

*Carlo*  
ASSINATURA

PREGÃO PRESENCIAL SRP Nº 057/2021

ANEXO II – CARTA DE CREDENCIAMENTO

RAZÃO SOCIAL: IVAR – TERRAPLANAGEM LTDA ME

CNPJ Nº: 18.937.415/0001-51

ENDEREÇO: AVENIDA CAXIAS DO SUL – 653 – INDUSTRIAL FONE: (46)99925-0125

MUNICÍPIO: PLANALTO EST: PARANÁ

Credenciamos o(a) Sr. Gilberto Carlos Furlan, portador(a) da cédula de identidade sob nº 73389330 e CPF sob nº 024.930.949-13,

A participar do procedimento licitatório, sob a modalidade de PREGÃO PRESENCIAL SRP Nº 057/2021, instaurado pelo Município de Planalto, na qualidade de representante legal da empresa, com poderes para representar a empresa, elaborar a proposta, oferecer lances, assinar atas, interpor de recurso e praticar todos os demais atos que se fizerem necessários.

Por ser a expressão da verdade, firmamos a presente

Planalto 08 de Setembro de 2021



*Mateus Rogeri*

Mateus Rogeri

10.315.024-8 / 076.605.249-41

Sócio Administrador



SERVENTIA DISTRITAL DE PLANALTO - PR

Av. Rio Grande do Sul, 938 - Centro - CEP:85.750-000 - PLANALTO/PR  
cartorioquintana@rlnc.com.br - Fone:46-3555-1134

Selo Digital nº0204n8EDuZDLmJHSe0BU5JS0s.

Consulte esse selo em <https://selo.fumarper.com.br/consulta>

Reconheço por verdadeira a assinatura de MATEUS ROGERI nº0001\*FEWSGL2V-64003B-11\*, Planalto, 08 de setembro de 2021. Em Testemunho da Verdade

*Isabel Cristina Dresch Libardo*  
Isabel Cristina Dresch Libardo - Oficial Interina



Isabel Cristina Dresch Libardo  
Oficial Interina  
CPF 041.383.280-73

VÁLIDO SOMENTE COM SELO DE AUTENTICIDADE SEM EMENDAS E/OU RASURAS

[Terraplanagemivar@gmail.com](mailto:Terraplanagemivar@gmail.com)

Endereço: Avenida Caxias do Sul, Centro, 653 |  
Planalto - PR Telefone: (46) 98805-0958

[f/ivarterraplanagem](https://www.facebook.com/ivarterraplanagem) [@](https://www.instagram.com/ivarterraplanagem)



0074

PRESENCIAL SRP Nº 057/2021

ANEXO III – DECLARAÇÃO DE CUMPRIMENTO DOS REQUISITOS DE HABILITAÇÃO

(documento obrigatório)

RAZÃO SOCIAL: IVAR – TERRAPLANAGEM LTDA ME

CNPJ Nº: 18.937.415/0001-51

ENDEREÇO: AVENIDA CAXIAS DO SUL – 653 – INDUSTRIAL FONE: (46)99925-0125

MUNICÍPIO: PLANALTO EST: PARANÁ

O representante legal da empresa Mateus Rogeri na qualidade de Proponente do procedimento licitatório sob a modalidade de PREGÃO PRESENCIAL SRP Nº 057/2021, instaurado pelo Município de Planalto, declara para fins de direito que a referida empresa cumpre plenamente os requisitos de habilitação exigidos no respectivo edital de licitação.

Por ser a expressão da verdade, firmamos a presente.

Planalto 08 de Setembro de 2021

CARTÓRIO  
QUINTANA

Mateus Rogeri

Mateus Rogeri

10.315.024-8 / 076.605.249-41

Sócio Administrador



SERVENTIA DISTRITAL DE PLANALTO - PR

Av. Rio Grande do Sul, 938 - Centro - CEP:85.750-000 - PLANALTO/PR  
cartorioquintana@rlinc.com.br - Fone:46-3555-1134

Selo Digital nº0204n8EDuZ4LDjHSeNOUsJS0o.

Consulte esse selo em <https://selo.funapen.com.br/consulta>

Reconheço por verdadeira a assinatura de MATEUS ROGERI.\*0001\*F683L04PA-640056-74\*. Planalto, 08 de setembro de 2021. Em Testemunho da Verdade

Isabel Cristina Dresch Libardi - Oficial Interina



Isabel Cristina Dresch Libardi  
Oficial Interina  
CPF: 041.183.269-73

USADO SOMENTE COM SELO DE AUTENTICIDADE SEM EMENDAS E/OU RASURAS

[Terraplanagemivar@gmail.com](mailto:Terraplanagemivar@gmail.com)

Endereço: Avenida Caxias do Sul, Centro, 653 |  
Planalto - PR Telefone: (46) 98805-0958

[f/ivarterraplanagem](#) [@](#)



0075

PREGÃO PRESENCIAL SRP Nº 057/2021

ANEXO V – DECLARAÇÃO DE OBSERVÂNCIA AO DISPOSTO DO INCISO XXXIII DO ARTIGO 7º DA CONSTITUIÇÃO FEDERAL

RAZÃO SOCIAL: IVAR – TERRAPLANAGEM LTDA ME

CNPJ Nº: 18.937.415/0001-51

ENDEREÇO: AVENIDA CAXIAS DO SUL – 653 – INDUSTRIAL FONE: (46)99925-0125

MUNICÍPIO: PLANALTO EST: PARANÁ

A proponente abaixo assinada, participante da licitação modalidade de PREGÃO PRESENCIAL SRP Nº 057/2021, por seu representante, declara, na forma e sob as penas impostas pela Lei nº 8.666/93, de 21 de junho de 1993 e demais legislação pertinente, que, nos termos do § 6º do artigo 27 da Lei nº 6.544, de 22 de novembro de 1989, encontra-se em situação regular perante o Ministério do Trabalho, no que se refere à observância do disposto no inciso XXXIII do artigo 7º da Constituição Federal.

Por ser a expressão da verdade, firmamos a presente.

Planalto 08 de Setembro de 2021

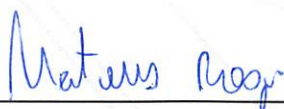



Mateus Rogeri

10.315.024-8 / 076.605.249-41

Sócio Administrador



SERVENTIA DISTRITAL DE PLANALTO - PR

Av. Rio Grande do Sul, 938 - Centro - CEP:85.750-000 - PLANALTO/PR  
cartorioquintana@rine.com.br - Fone:46-3555-1134

Selo Digital nº0204-BEDUzdLIjHSeWfUsJ50b.

Consulte esse selo em <https://selo.planarpen.com.br/consulta>

Reconheço por verdadeira a assinatura de MATEUS ROGERI, nº0013°F68MMDRZY-583356-11\*, Planalto, 09 de setembro de 2021. Em Testemunho da Verdade

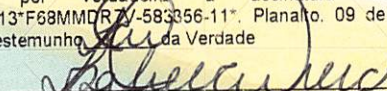
  
Isabel Cristina Dresch Libardo - Oficial Interina



Isabel Cristina Dresch Libardo  
Oficial Interina  
CPF 041.183.269-73

APENAS COM SELO DE AUTENTICIDADE SEM EMENDAS E/OU RASURAS

[Terraplanagemivar@gmail.com](mailto:Terraplanagemivar@gmail.com)

Endereço: Avenida Caxias do Sul, Centro, 653 |  
Planalto - PR Telefone: (46) 98805-0958

 /ivarterrplanagem 



0078

PREGÃO PRESENCIAL SRP Nº 057/2021

ANEXO VI – Declaração de enquadramento em regime de tributação de Micro Empresa ou Empresa de Pequeno Porte (na hipótese do licitante ser uma ME ou EPP)

RAZÃO SOCIAL: IVAR – TERRAPLANAGEM LTDA ME

CNPJ Nº: 18.937.415/0001-51

ENDEREÇO: AVENIDA CAXIAS DO SUL – 653 – INDUSTRIAL FONE: (46)99925-0125

MUNICIPIO: PLANALTO EST: PARANÁ

O representante legal da empresa Mateus Rogeri na qualidade de Proponente do procedimento licitatório sob a modalidade de PREGÃO PRESENCIAL SRP Nº 057/2021, instaurado pelo Município de Planalto, declara para todos os fins de direito que estou(amos) sob o regime de microempresa ou empresa de pequeno porte, para efeito do disposto na Lei Complementar 123, de 14 de dezembro de 2006 LC 147/2014.

Por ser a expressão da verdade, firmamos a presente.

Planalto 08 de Setembro de 2021



Mateus Rogeri

Mateus Rogeri

10.315.024-8 / 076.605.249-41

Sócio Administrador



SERVENTIA DISTRITAL DE PLANALTO - PR

Av. Rio Grande do Sul, 938 - Centro - CEP:85.750-000 - PLANALTO/PR  
cartorioquintana@rlinc.com.br - Fone:46-3555-1134

Selo Digital nº0204nBEDjZLL2jHSeWvUsJ50j.

Consulte esse selo em <https://selo.funapen.com.br/consulta>

Reconheço por verdadeira a assinatura de MATEUS ROGERI nº0001\*F4NBEZ1M0-640059-99\*, Planalto, 08 de setembro de 2021. Em Testemunho da Verdade

Isabel Cristina Dresch Libardi - Oficial Interina

Isabel Cristina Dresch Libardi  
Oficial Interina  
CPF 041.183.269-73



VÁLIDO SOMENTE COM SELO DE AUTENTICIDADE SEM EMENDAS E/OU RASURAS

[Terraplanagemivar@gmail.com](mailto:Terraplanagemivar@gmail.com)

Endereço: Avenida Caxias do Sul, Centro, 653 |  
Planalto - PR Telefone: (46) 98805-0958

[f/ivarterraplanagem](https://www.facebook.com/ivarterraplanagem) [ig](https://www.instagram.com/ivarterraplanagem)



0077

## CERTIDÃO SIMPLIFICADA

### Sistema Nacional de Registro de Empresas Mercantis - SINREM

Certificamos que as informações abaixo constam dos documentos arquivados nesta Junta Comercial e são vigentes na data da sua expedição.

Nome Empresarial: IVAR - TERRAPLANAGEM LTDA		Protocolo: PRC2108269097			
Natureza Jurídica: Sociedade Empresária Limitada					
NIRE (Sede) 41207711121	CNPJ 18.937.415/0001-51	Data de Ato Constitutivo 18/09/2013	Início de Atividade 01/10/2013		
Endereço Completo Avenida CAXIAS DO SUL, Nº 653, INDUSTRIAL - Planalto/PR - CEP 85750-000					
Objeto Social SERVICOS DE TERRAPLANAGEM; FABRICACAO DE ESTRUTURAS METALICAS; MANUTENCAO E REPARACAO DE MAQUINAS E IMPLEMENTOS PARA AGICULTURA; CONSTRUCAO E REFORMAS DE RESIDENCIAS, EDIFICACOES COMERCIAIS, CULTURAIS E RECREATIVAS; COMERCIO ATACADISTA DE PECAS PARA MAQUINAS AGRICOLAS E COMERCIO VAREJISTA DE MADEIRAS E ARTEFATOS					
Capital Social R\$ 50.000,00 (cinquenta mil reais) Capital Integralizado R\$ 50.000,00 (cinquenta mil reais)		Porte ME (Microempresa)	Prazo de Duração Indeterminado		
Dados do Sócio					
Nome	CPF/CNPJ	Participação no capital	Espécie de sócio	Administrador	Término do mandato
SALETE DE MELLO ROGERI	919.152.289-72	R\$ 46.000,00	Sócio	N	
Nome	CPF/CNPJ	Participação no capital	Espécie de sócio	Administrador	Término do mandato
MATEUS ROGERI	076.605.249-41	R\$ 4.000,00	Sócio	S	
Dados do Administrador					
Nome	CPF	Término do mandato			
MATEUS ROGERI	076.605.249-41				
Último Arquivamento			Situação		
Data	Número	Ato/eventos	ATIVA		
30/04/2020	20201803429	309 / 309 - REENQUADRAMENTO DE EMPRESA DE PEQUENO PORTE COMO MICROEMPRESA	Status		
			SEM STATUS		

Esta certidão foi emitida automaticamente em 08/09/2021, às 07:49:30 (horário de Brasília).  
Se impressa, verificar sua autenticidade no <https://www.empresafacil.pr.gov.br>, com o código 5S5ZASGE.



PRC2108269097

LEANDRO MARCOS RAYSEL BISCAIA  
Secretário Geral



IVAR - TERRAPLANAGEM LTDA.  
CONTRATO SOCIAL

MATEUS ROGERI, brasileiro, solteiro, nascido em 19.06.1991, empresário, residente e domiciliado na Travessa Albano Drey, nº 105, nesta cidade de Planalto, estado do Paraná, CEP 85750.000, portador do RG 10.315.024-8 SSP/PR e CPF 076.605.249/41 e SALETE DE MELLO ROGERI, brasileira, casada em regime de comunhão universal de Bens, empresária, residente e domiciliada na Travessa Albano Drey, nº 105, nesta cidade de Planalto, estado do Paraná, CEP 85750.000, portadora do RG 3.191.989-4 SSP/PR e CPF 919.152.289/72, resolvem por este instrumento particular de Contrato Social constituir uma sociedade limitada mediante as seguintes cláusulas:

**CLÁUSULA PRIMEIRA:** A sociedade girará sob o nome empresarial de **“IVAR - TERRAPLANAGEM LTDA”**, com sede e domicílio na Av. Caxias do Sul, 653, Bairro Industrial, na cidade de Planalto, estado do Paraná, CEP 85750.000, Comarca de Capanema, estado do Paraná.

**CLAUSULA SEGUNDA:** O Capital Social será R\$: 50.000,00 (cinquenta mil reais), dividido em 50.000 (cinquenta mil) quotas, no valor de R\$: 1,00 (hum real), cada, ficando assim distribuído entre os sócios:

- a)- O sócio Mateus Rogeri, 4.000, (quatro mil) quotas, no valor de R\$:4.000,00 (quatro mil reais), que será integralizado em moeda corrente do País, num prazo de até 30 (trinta) dias desta data;
- b)- A sócia Salete de Mello Rogeri, 46.000, (quarenta e seis mil) quotas, no valor de R\$:46.000,00 (quarenta e seis mil reais), que será integralizado em moeda corrente do País, num prazo de até 30 (trinta) dias desta data;

**CLÁUSULA TERCEIRA:** A sociedade tem por atividade econômica principal: 4313-4/00 – Serviços de terraplanagem; e atividades secundárias: 2511-0/00 Fabricação de estruturas metálicas; 3314-7/11 manutenção e reparação de máquinas e implementos para agricultura; 4120-4/00 Construção e reformas de residências, edificações comerciais, culturais e recreativas; e 4661-3/00 Comércio atacadista de peças para máquinas agrícolas.

**CLÁUSULA QUARTA:** O prazo de duração da sociedade é indeterminado, iniciando suas atividades em 01 de outubro de 2013.

**CLÁUSULA QUINTA:** As quotas são indivisíveis e não poderão ser cedidas ou transferidas a terceiros sem o consentimento do outro sócio, a quem fica assegurado, em igualdade de condições e preço direito de preferência para a sua aquisição se postas à venda, formalizando, se realizada a cessão delas, a alteração contratual pertinente.

**CLÁUSULA SEXTA:** A responsabilidade de cada sócio é restrita ao valor de suas quotas, mas todos respondem solidariamente pela integralização do capital social.

**CLÁUSULA SETIMA:** A administração da sociedade caberá ao sócio MATEUS ROGERI, com poderes e atribuições de administrador, autorizado o uso do nome empresarial, vedado, no entanto em atividades estranhas ao interesse social ou assumir obrigações, seja em favor de qualquer dos sócios quotistas ou de terceiros. bem como onerar ou alienar bens imóveis da sociedade, sem autorização de outro sócio.

**CLÁUSULA OITAVA:** Ao término de cada exercício social, em 31 de dezembro, o administrador prestará contas justificadas de sua administração, procedendo à elaboração do inventário, do balanço patrimonial e do balanço de resultado econômico, cabendo aos sócios, na proporção de suas quotas, os lucros ou perdas apuradas.

SERVENTIA DISTRITAL  
Av. Rio Grande do Sul, 583  
85750-000 - Fianatto - PR

**AUTENTICACÃO**  
A presente fotocópia confere  
com o original.  
O referido é verdade e dou fé.

08 SET. 2021

  
 Demilze Caseril Quilimaker - Oficial Substituta  
 Isabel Cristina Dresch Libardi - Oficial Inscrição

**SELO DE AUTENTICIDADE**  
**AFIXADO NA ÚLTIMA FOLHA**

Ivar - Terraplanagem Ltda.  
Contrato Social



CLÁUSULA NONA: Nos quatro meses seguintes ao término do exercício social, os sócios deliberarão sobre as contas e designarão administrador(es) quanto for o caso.

CLÁUSULA DECIMA: A sociedade poderá a qualquer tempo, abrir ou fechar filial ou outra dependência, mediante alteração contratual assinada por todos os sócios.

CLÁUSULA DECIMA PRIMEIRA: Pelos serviços que prestar à sociedade, perceberá o sócio, a tudo de remuneração Pró-labore, a quantia mensal fixada nos limites de dedução fiscal previstos na Legislação do Imposto de Renda, que será levada à conta de despesas gerais.

CLÁUSULA DECIMA SEGUNDA: Falecendo ou interditado qualquer sócio, a sociedade continuará suas atividades com os herdeiros, sucessores e o incapaz. Não sendo possível ou inexistindo interesse destes ou do outro sócio remanescente, o valor de seus haveres serão apurados e liquidados com base na situação patrimonial da sociedade à data da resolução, verificada em balanço especialmente levantado.

PARÁGRAFO ÚNICO: O mesmo procedimento será adotado em outros casos em que a sociedade se resolva em relação a seu sócio.

CLÁUSULA DECIMA TERCEIRA: O Administrador declara, sob as penas da lei, de que não está impedido de exercer a administração da sociedade, por lei especial, ou em virtude de condenação criminal, ou por se encontrarem sob os efeitos dela, a pena que vede, ainda que temporariamente, o acesso a cargos públicos, ou crime falimentar, de prevaricação, peita ou suborno, concussão, peculato, ou contra a economia popular, contra o sistema financeiro nacional, contra normas de defesa de concorrência, contra as relações de consumo, fé pública ou a propriedade.

CLÁUSULA DECIMA QUARTA: O sócio que desejar transferir suas quotas deverá notificar ao sócio remanescente, discriminado o preço, forma e prazo de pagamento para que este exerça ou renuncie o direito de preferência, o que deverá fazer dentro de sessenta dias contados do recebimento da notificação ou em maior prazo sem que seja exercido o direito de preferência, as quotas poderão ser livremente transferidas.

CLÁUSULA DECIMA QUINTA: Fica eleito o foro de Capanema, CEP 85760-000, estado do Paraná, para o exercício e o cumprimento dos direitos e obrigações resultantes deste contrato.

E, por assim estarem certos e contratados, datam e assinam juntamente com duas testemunhas, o presente instrumento em três vias de igual forma e teor, que se obrigam por si e por seus herdeiros a cumpri-lo em todos os seus termos.

Planalto, Paraná, 13 de setembro de 2013

*Mateus Rogeri*

Mateus Rogeri

JUNTA COMERCIAL  
DO PARANÁ

*Salete de Mello Rogeri*  
Salete de Mello Rogeri

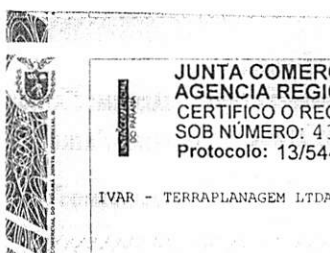

*S. Motta*  
SEBASTIÃO MOTTA  
SECRETARIO GERAL



AL 383 PR

**AUTENTICAÇÃO**  
A presente fotocópia confere  
com o original.  
O referido é verdade e dou fé.

08 SET. 2021

*[Handwritten Signature]*  
 Deonilce Casarol Quintana - Oficial Substitua  
 Isabel Cristina Drezzi Libardi - Oficial Interina

**IVAR - TERRAPLANAGEM LTDA - ME**  
**PRIMEIRA ALTERAÇÃO DE CONTRATO SOCIAL**  
**CNPJ 18.937.415/0001-51 – NIRE 41207711121**

**MATEUS ROGERI**, brasileiro, solteiro, nascido em 19.06.1991, empresário, residente e domiciliado na Travessa Albano Drey, nº 105, nesta cidade de Planalto, estado do Paraná, CEP 85750.000, portador do RG 10.315.024-8 SSP/PR e CPF 076.605.249/41; e **SALETE DE MELLO ROGERI**, brasileira, casada em regime de comunhão universal de Bens, empresária, residente e domiciliada na Travessa Albano Drey, nº 105, nesta cidade de Planalto, estado do Paraná, CEP 85750.000, portadora do RG 3.191.989-4 SSP/PR e CPF 919.152.289/72, sócios componentes da empresa **IVAR – TERRAPLANAGEM LTDA – ME**, estabelecida na Av. Caxias do Sul, nº 653, Bairro Industrial, na cidade de Planalto, CEP 85750-000, estado do Paraná, com contrato social registrado na JUCEPAR sob nº 41207711121, em sessão de 18/09/2013, resolvem por este instrumento particular de Alteração Contratual, resolvem modificar seu contrato primitivo, mediante as seguintes cláusulas:

**CLÁUSULA PRIMEIRA:** A sociedade tem por atividade econômica principal: 4313-4/00 – Serviços de terraplanagem; e atividades secundárias: 2511-0/00 Fabricação de estruturas metálicas; 3314-7/11 manutenção e reparação de máquinas e implementos para agricultura; 4120-4/00 Construção e reformas de residências, edificações comerciais, culturais e recreativas; e 4661-3/00 Comércio atacadista de peças para máquinas agrícolas, com a presente alteração passa ser: **ATIVIDADE PRINCIPAL – Serviços de terraplanagem; e ATIVIDADES SECUNDÁRIAS – Fabricação de estruturas metálicas; Manutenção e reparação de máquinas e implementos para agricultura; Construção e reformas de residências, edificações comerciais, culturais e recreativas; Comércio atacadista de peças para máquinas agrícolas; e Comércio varejista de madeiras e artefatos.**

**CLAUSULA SEGUNDA:** Permanecem inalteradas as demais cláusulas que não colidirem com as disposições do presente instrumento.

E, por assim estarem certos e contratados, datam e assinam, o presente instrumento em uma única via, que se obrigam por si e por seus herdeiros a cumpri-lo em todos os seus termos.

Planalto, Paraná, 27 de setembro de 2017

*Mateus Rogeri*

Mateus Rogeri

*Saleta de M. Rogeri*

Saleta de Mello Rogeri



CERTIFICO O REGISTRO EM 04/10/2017 14:10 SOB Nº 20176483179.  
PROTOCOLO: 176483179 DE 02/10/2017. CÓDIGO DE VERIFICAÇÃO:  
11703874338. NIRE: 41207711121.  
IVAR - TERRAPLANAGEM LTDA - ME

Libertad Bogus  
SECRETÁRIA-GERAL  
CURITIBA, 04/10/2017  
[www.empresafacil.pr.gov.br](http://www.empresafacil.pr.gov.br)

## AUTENTICIDADE DE DOCUMENTOS

- PROTOCOLO: 176483241, 176483179
- DATA DO PROTOCOLO: 02/10/2017
- NÚMERO DE REGISTRO: 41207711121
- ARQUIVAMENTO: 20176483241, 176483179
- EMPRESA: IVAR - TERRAPLANAGEM LTDA

 Solicitação de Enquadramento ([https://www.empresafacil.pr.gov.br/sigfacil/contrato-social/download-contrato-eletronico/arquivo/U29saWNpdGFjYW9fZGVfRW5xdWFkcmFIZW50b18xNTA2OTQ0MDAxXzE3NjQ4MzE3OS5wZGY=/download/2/pessoa/13715/co\\_protocolo/PRP1722425572](https://www.empresafacil.pr.gov.br/sigfacil/contrato-social/download-contrato-eletronico/arquivo/U29saWNpdGFjYW9fZGVfRW5xdWFkcmFIZW50b18xNTA2OTQ0MDAxXzE3NjQ4MzE3OS5wZGY=/download/2/pessoa/13715/co_protocolo/PRP1722425572))

 Contrato ([https://www.empresafacil.pr.gov.br/sigfacil/contrato-social/download-contrato-eletronico/arquivo/Q29udHJhdG9fMTUwNjlk0NDAwNF8xNzY0ODMxNzkucGRm/download/2/pessoa/13715/co\\_protocolo/PRP1722425572](https://www.empresafacil.pr.gov.br/sigfacil/contrato-social/download-contrato-eletronico/arquivo/Q29udHJhdG9fMTUwNjlk0NDAwNF8xNzY0ODMxNzkucGRm/download/2/pessoa/13715/co_protocolo/PRP1722425572))

**PROPOSTA DE FORNECIMENTO DE PRODUTOS / SERVIÇOS**

GNPJ: 42.511.114/0001-46 Fornecedor : TERRAPLANAGEM BIGATON EIRELI

E-mail: licitacaobigaton@gmail.com

Endereço : ROD PR 281 KM 636 + 780 M SN - ZONA RURAL - Capanema/PR - CEP 85760-000

Telefone:

Fax:

Celular:

Inscrição Estadual:

Contador:

Telefone contador:

Representante: MARCOS CESAR BIGATON

CPF: 027.409.389-85

RG: 70772159

Endereço representante: AV GOVERNADOR PEDRO VIRIATO PARIGOT DE S 860 - CENTRO - Capanema/PR - CEP 85760-000

Telefone representante: (46) 3555-1740

E-mail representante: superbigaton

Banco:

Agência: - - - /

Conta: -

Data de abertura:

Fornecedor enquadrado como microempresa ou empresa de pequeno porte (para obter os benefícios da lei complementar nº 123/2006).

Lote: 001		Lote 001							
Nº Item	Descrição do Produto / Serviço	Qtde.	Unid.	Preço Máximo	Marca	Preço Unitário	Preço Total		
001	Horas Máquina Trator Esteira capacidade mínima de 165 CV, peso mínimo 20.000 Kg ano de fabricação mínimo 2013, com fornecimento de operador, combustível e demais encargos por conta da contratada; - manutenção por conta da contratada; - limpeza/higienização por conta da contratada;	375,00	H	342,00	BIGATON	341,00	127.875,00		
002	EMERGENCIAL - Horas Máquina Trator Esteira capacidade mínima de 165 CV , peso mínimo 20.000 Kg ano de fabricação mínimo 2013, para início de atendimento em até 12 horas. -com fornecimento de operador, combustível e demais encargos por conta da contratada; - manutenção por conta da contratada; - limpeza/higienização por conta da contratada;	375,00	H	342,00	BIGATON	341,00	127.875,00		
<b>PREÇO TOTAL DO LOTE :</b>							<b>265.750,00</b>		

Lote: 002		Lote 002							
Nº Item	Descrição do Produto / Serviço	Qtde.	Unid.	Preço Máximo	Marca	Preço Unitário	Preço Total		
001	Horas Máquina Trator Esteira capacidade mínima de 165 CV , peso mínimo 20.000 Kg ano de fabricação mínimo 2013, com fornecimento de operador, combustível e demais encargos por conta da contratada; - manutenção por conta da contratada; - limpeza/higienização por conta da contratada;	125,00	H	342,00	BIGATON	341,00	42.625,00		
002	EMERGENCIAL - Horas Máquina Trator Esteira capacidade mínima de 165 CV peso mínimo 20.000 Kg ano de fabricação mínimo 2013, para início de atendimento em até 12 horas. -com fornecimento de operador, combustível e demais encargos por conta da contratada; - manutenção por conta da contratada; - limpeza/higienização por conta da contratada;	125,00	H	342,00	BIGATON	341,00	42.625,00		
<b>PREÇO TOTAL DO LOTE :</b>							<b>85.250,00</b>		
<b>TOTAL DA PROPOSTA :</b>							<b>341.000,00</b>		

Validade da proposta: 60 dias

Prazo de entrega: 3 dias

0003

**PROPOSTA DE FORNECIMENTO DE PRODUTOS / SERVIÇOS**

CNPJ: 42.511.114/0001-46      Fornecedor : TERRAPLANAGEM BIGATON EIRELI      E-mail: licitacaobigaton@gmail.com  
Endereço : ROD PR 281 KM 636 + 780 M SN - ZONA RURAL - Capanema/PR - CEP 85760-000      Telefone:      Fax:      Celular:  
Inscrição Estadual:      Contador:      Telefone contador:  
Representante: MARCOS CESAR BIGATON      CPF: 027.409.389-85      RG: 70772159  
Endereço representante: AV GOVERNADOR PEDRO VIRIATO PARIGOT DE S 860 - CENTRO - Capanema/PR - CEP 85760-000      Telefone representante: (46) 3555-1740  
E-mail representante: superbigaton  
Banco:      Agência: - - - /      Conta: -      Data de abertura:  
Fornecedor enquadrado como microempresa ou empresa de pequeno porte (para obter os benefícios da lei complementar nº 123/2006).

TERRAPLANAGEM BIGATON EIRELI  
CNPJ: 42.511.114/0001-46

MARCOS  
CESAR  
BIGATON:02  
740938985

Assinado de  
forma digital por  
MARCOS CESAR  
BIGATON:0274093  
8985  
Dados: 2021.09.08  
18:04:18 -03'00'

om

**PROPOSTA DE FORNECIMENTO DE PRODUTOS / SERVIÇOS**

CNPJ: 18.937.415/0001-51 Fornecedor : MAR - TERRAPLANAGEM LTDA - EPP

E-mail: terraplanagemivar@gmail.com

Endereço : AV CAXIAS DO SUL 653 - INDUSTRIAL - Planalto/PR - CEP 85750-000

Telefone: (46)999333860 Fax:

Celular: (46)988050958

Inscrição Estadual: 9064329518

Contador: Jacson Kinner

Telefone contador: 3555-1485

Representante: Mateus Rogeri

CPF: 076.605.249-41

RG: 103150248

Endereço representante: Travessa Albano Drey 105 Casa - Centro - Planalto/PR - CEP 85750-000

Telefone representante: 4699333860

E-mail representante:

Banco: 1 - BB

Agência: 4754-6 - PLANALTO - PLANALTO/PR

Conta: 8379-8

Data de abertura: 24/03/2015

Fornecedor enquadrado como microempresa ou empresa de pequeno porte (para obter os benefícios da lei complementar nº 123/2006).

Lote : 001 Lote 001

Nº Item	Descrição do Produto / Serviço	Qtde.	Unid.	Preço Máximo	Marca	Preço Unitário	Preço Total
001	Horas Máquina Trator Esteira capacidade mínima de 165 CV, peso mínimo 20.000 Kg ano de fabricação mínimo 2013. com fornecimento de operador, combustível e demais encargos por conta da contratada; - manutenção por conta da contratada; - limpeza/higienização por conta da contratada;	375,00	H	342,00	KOMATSU	340,00	127.500,00
002	EMERGENCIAL - Horas Máquina Trator Esteira capacidade mínima de 165 CV , peso mínimo 20.000 Kg ano de fabricação mínimo 2013, para início de atendimento em até 12 horas. -com fornecimento de operador, combustível e demais encargos por conta da contratada; - manutenção por conta da contratada; - limpeza/higienização por conta da contratada;	375,00	H	342,00	KOMATSU	340,00	127.500,00

PREÇO TOTAL DO LOTE : 255.000,00

Lote : 002 Lote 002

Nº Item	Descrição do Produto / Serviço	Qtde.	Unid.	Preço Máximo	Marca	Preço Unitário	Preço Total
001	Horas Máquina Trator Esteira capacidade mínima de 165 CV , peso mínimo 20.000 Kg ano de fabricação mínimo 2013. com fornecimento de operador, combustível e demais encargos por conta da contratada; - manutenção por conta da contratada; - limpeza/higienização por conta da contratada;	125,00	H	342,00	KOMATSU	340,00	42.500,00
002	EMERGENCIAL - Horas Máquina Trator Esteira capacidade mínima de 165 CV peso mínimo 20.000 Kg ano de fabricação mínimo 2013, para início de atendimento em até 12 horas. -com fornecimento de operador, combustível e demais encargos por conta da contratada; - manutenção por conta da contratada; - limpeza/higienização por conta da contratada;	125,00	H	342,00	KOMATSU	340,00	42.500,00

PREÇO TOTAL DO LOTE : 85.000,00

TOTAL DA PROPOSTA : 340.000,00

Validade da proposta: 60 dias

Prazo de entrega: 3 dias

*am*

**PROPOSTA DE FORNECIMENTO DE PRODUTOS / SERVIÇOS**

CNPJ: 18.937.415/0001-51 Fornecedor: IVAR - TERRAPLANAGEM LTDA - EPP

E-mail: terraplanagemivar@gmail.com

Endereço: AV CAXIAS DO SUL 653 - INDUSTRIAL - Planalto/PR - CEP 85750-000

Telefone: (46)999333860 Fax:

Celular: (46)988050958

Inscrição Estadual: 9064329518

Contador: Jacson Kinner

Telefone contador: 3555-1485

Representante: Mateus Rogeri

CPF: 076.605.249-41

RG: 103150248

Endereço representante: Travessa Albano Drey 105 Casa - Centro - Planalto/PR - CEP 85750-000

Telefone representante: 4699333860

E-mail representante:

Banco: 1 - BB

Agência: 4754-6 - PLANALTO - PLANALTO/PR

Conta: 8379-8

Data de abertura: 24/03/2015

Fornecedor enquadrado como microempresa ou empresa de pequeno porte (para obter os benefícios da lei complementar nº 123/2006).

*Mateus Rogeri*  
IVAR - TERRAPLANAGEM LTDA - EPP

CNPJ: 18.937.415/0001-51

18.937.415/0001-51  
IVAR - TERRAPLANAGEM  
LTDA. - ME  
AV. CAXIAS DO SUL, 653  
CENTRO  
85750-000 - PLANALTO - PR

0036

*Am*

# Prefeitura Municipal de Planalto - 2021

## Classificação por Fornecedor

### Pregão 57/2021



Equiplano

Página:1

Item	Produto/Serviço	UN.	Quantidade	Status	Marca	Modelo	Preço Unitário	Preço Total	Sel
Fornecedor: 10468-0 IVAR - TERRAPLANAGEM LTDA - EPP CNPJ: 18.937.415/0001-51 Telefone: (46)999333860 Status: Classificado Email: terraplanagemivar@gmail.com Representante: 3981-1 Mateus Rogeri							154.500,00		
Lote 001 - Lote 001									
002	28563 EMERGENCIAL - Horas Máquina Trator Esteira capacidade mínima de 165 CV	H	375,00	Classificado	KOMATSU		309,00	115.875,00	*
Lote 002 - Lote 002									
002	28565 EMERGENCIAL - Horas Máquina Trator Esteira capacidade mínima de 165 CV	H	125,00	Classificado	KOMATSU		309,00	38.625,00	*
Fornecedor: 21634-8 TERRAPLANAGEM BIGATON EIRELI CNPJ: 42.511.114/0001-46 Telefone: Status: Classificado Email: licitacaobigaton@gmail.com Representante: 5968-4 MARCOS CESAR BIGATON							154.500,00		
Lote 001 - Lote 001									
001	28562 Horas Máquina Trator Esteira capacidade mínima de 165 CV,	H	375,00	Classificado	BIGATON		309,00	115.875,00	*
Lote 002 - Lote 002									
001	28564 Horas Máquina Trator Esteira capacidade mínima de 165 CV	H	125,00	Classificado	BIGATON		309,00	38.625,00	*
<b>VALOR TOTAL:</b>							309.000,00		

pm

0087



# Prefeitura Municipal de Planalto - 2021

## Mapa da Licitação

### Pregão 57/2021

Equipame

Data abertura: 10/09/2021		Data julgamento: 10/09/2021		Data homologação:			
				CNPJ: 18.937.415/0001-51		CNPJ: 42.511.114/0001-46	
Produto	UN.	Quantidade	Preço	Marca	Preço	Marca	
<b>Lote 001 - Lote 001</b>							
001	Horas Máquina Trator Esteira capaci	H	375,00	325,00	KOMATSU	323,00 *	BIGATON
002	EMERGENCIAL - Horas Máquina Trator	H	375,00	315,00 *	KOMATSU	317,00	BIGATON
<b>Lote 002 - Lote 002</b>							
001	Horas Máquina Trator Esteira capaci	H	125,00	320,00	KOMATSU	319,00 *	BIGATON
002	EMERGENCIAL - Horas Máquina Trator	H	125,00	309,00 *	KOMATSU	310,00	BIGATON
<b>TOTAL GERAL DO FORNECEDOR</b>							
<b>TOTAL GANHO PELO FORNECEDOR</b>				<b>156.750,00</b>		<b>161.000,00</b>	

CNPJ: 18.937.415/0001-51 - IVAR / TERRAPLANAGEM LTDA - EPP

CNPJ: 42.511.114/0001-46 - TERRAPLANAGEM BIGATON EIRELI

FRU - Frustrado DES - Deserto EMP - Empate EME - Empate ME

8900

# Prefeitura Municipal de Planalto - 2021

## Mapa da Licitação

### Pregão 57/2021



Equipiano

Página: 1

Data abertura: 10/09/2021		Data julgamento: 10/09/2021		Data homologação:			
Produto	UN.	Quantidade	Preço	Marca	Preço	Marca	
<b>Lote 001 - Lote 001</b>							
001	Horas Máquina Trator Esteira capaci	H	375,00	KOMATSU	309,00 *	BIGATON	
002	EMERGENCIAL - Horas Máquina Trator	H	375,00	KOMATSU	317,00	BIGATON	
<b>Lote 002 - Lote 002</b>							
001	Horas Máquina Trator Esteira capaci	H	125,00	KOMATSU	309,00 *	BIGATON	
002	EMERGENCIAL - Horas Máquina Trator	H	125,00	KOMATSU	310,00	BIGATON	
<b>TOTAL GERAL DO FORNECEDOR</b>							
<b>TOTAL GANHO PELO FORNECEDOR</b>			<b>154.500,00</b>		<b>154.500,00</b>		

0089

CNPJ: 18.937.415/0001-51 - IVAR - TERRAPLANAGEM LTDA - EPP

CNPJ: 42.511.114/0001-46 - TERRAPLANAGEM BIGATON EIRELI

FRU - Frustrado DES - Deserto EMP - Empate EME - Empate ME

Emitido por: Carla Sabrina Rech Malinski, na versão: 5527 w

10/09/2021 09:36:39



# Prefeitura Municipal de Planalto - 2021

## Relatorio de Lances dos Fornecedores

### Pregão 57/2021

Equipamento

Página 2

Objeto: HORAS MAQUINA TRATOR ESTEIRA

Lote:	0002	Item:	0002	EMERGENCIAL - Horas Máquina Trator Esteira capacidade mínima de 165 CV	Marca/Modelo:	Quantidade:	125,00
Fornecedor	10468	IVAR - TERRAPLANAGEM LTDA - EPP			KOMATSU		Vencedor
Rodada		Valor					
Lance Inicial		340,00					
1		338,00					
2		335,00					
3		330,00					
4		325,00					
5		322,00					
6		320,00					
7		318,00					
8		315,00					
9		313,00					
10		311,00					
11		309,00					
12		309,00					
Fornecedor	21634	TERRAPLANAGEM BIGATON EIRELI			BIGATON		Declinou
Rodada		Valor					
Lance Inicial		341,00					
1		339,00					
2		337,00					
3		334,00					
4		329,00					
5		324,00					
6		321,00					
7		319,00					
8		317,00					
9		314,00					
10		312,00					
11		310,00					

*Carla S.R. Malinski*

CARLA SABRINA RECH MALINSKI  
Pregoeiro

ANA SARA WELTER  
Membro

JULIANA SCHERER KOBS  
Membro

TERRAPLANAGEM BIGATON EIRELI  
MARCOS CESAR BIGATON

IVAR - TERRAPLANAGEM LTDA - EPP  
Mateus Rogeri

0090



# Prefeitura Municipal de Planalto - 2021

## Relatorio de Lances dos Fornecedores

Pregão 57/2021

Equipário

Página 1

Objeto: HORAS MAQUINA TRATOR ESTEIRA

Lote: 0001 Item: 0001 Horas Máquina Trator Esteira capacidade mínima de 165 CV, Marca/Modelo: Quantidade: 375,00

Fornecedor	21634	TERRAPLANAGEM BIGATON EIRELI	BIGATON	Vencedor
Rodada		Valor		
Lance Inicial		341,00		
1		339,00		
2		337,00		
3		334,00		
4		329,00		
5		327,50		
6		326,00		
7		324,50		
8		323,00		

Fornecedor	10468	IVAR - TERRAPLANAGEM LTDA - EPP	KOMATSU	Declinou
Rodada		Valor		
Lance Inicial		340,00		
1		338,00		
2		335,00		
3		330,00		
4		328,50		
5		327,00		
6		325,00		

Lote: 0001 Item: 0002 EMERGENCIAL - Horas Máquina Trator Esteira capacidade mínima de 165 CV, Marca/Modelo: Quantidade: 375,00

Fornecedor	10468	IVAR - TERRAPLANAGEM LTDA - EPP	KOMATSU	Vencedor
Rodada		Valor		
Lance Inicial		340,00		
1		338,00		
2		335,00		
3		330,00		
4		328,00		
5		325,00		
6		324,00		
7		322,00		
8		320,00		
9		318,00		
10		315,00		

Fornecedor	21634	TERRAPLANAGEM BIGATON EIRELI	BIGATON	Declinou
Rodada		Valor		
Lance Inicial		341,00		
1		339,00		
2		337,00		
3		334,00		
4		329,00		
5		327,00		
6		324,50		
7		323,00		
8		321,00		
9		319,00		
10		317,00		

Lote: 0002 Item: 0001 Horas Máquina Trator Esteira capacidade mínima de 165 CV, Marca/Modelo: Quantidade: 125,00

Fornecedor	21634	TERRAPLANAGEM BIGATON EIRELI	BIGATON	Vencedor
Rodada		Valor		
Lance Inicial		341,00		
1		339,00		
2		336,00		
3		333,00		
4		329,00		
5		324,00		
6		319,00		
7		319,00		

Fornecedor	10468	IVAR - TERRAPLANAGEM LTDA - EPP	KOMATSU	Declinou
Rodada		Valor		
Lance Inicial		340,00		
1		337,00		
2		334,00		
3		330,00		
4		325,00		
5		320,00		

om

0091

[Voltar](#)[Imprimir](#)

### Certificado de Regularidade do FGTS - CRF

**Inscrição:** 42.511.114/0001-46  
**Razão Social:** TERRAPLANAGEM BIGATON EIRELI  
**Endereço:** ROD PR 281 KM 636 780 M / ZONA RURAL / CAPANEMA / PR / 85760-000

A Caixa Econômica Federal, no uso da atribuição que lhe confere o Art. 7, da Lei 8.036, de 11 de maio de 1990, certifica que, nesta data, a empresa acima identificada encontra-se em situação regular perante o Fundo de Garantia do Tempo de Serviço - FGTS.

O presente Certificado não servirá de prova contra cobrança de quaisquer débitos referentes a contribuições e/ou encargos devidos, decorrentes das obrigações com o FGTS.

**Validade:** 06/09/2021 a 05/10/2021

**Certificação Número:** 2021090602092526044411

Informação obtida em 08/09/2021 18:10:59

A utilização deste Certificado para os fins previstos em Lei esta condicionada a verificação de autenticidade no site da Caixa: [www.caixa.gov.br](http://www.caixa.gov.br)



**MINISTÉRIO DA FAZENDA**  
**Secretaria da Receita Federal do Brasil**  
**Procuradoria-Geral da Fazenda Nacional**

**CERTIDÃO NEGATIVA DE DÉBITOS RELATIVOS AOS TRIBUTOS FEDERAIS E À DÍVIDA  
ATIVA DA UNIÃO**

**Nome: TERRAPLANAGEM BIGATON EIRELI**  
**CNPJ: 42.511.114/0001-46**

Ressalvado o direito de a Fazenda Nacional cobrar e inscrever quaisquer dívidas de responsabilidade do sujeito passivo acima identificado que vierem a ser apuradas, é certificado que não constam pendências em seu nome, relativas a créditos tributários administrados pela Secretaria da Receita Federal do Brasil (RFB) e a inscrições em Dívida Ativa da União (DAU) junto à Procuradoria-Geral da Fazenda Nacional (PGFN).

Esta certidão é válida para o estabelecimento matriz e suas filiais e, no caso de ente federativo, para todos os órgãos e fundos públicos da administração direta a ele vinculados. Refere-se à situação do sujeito passivo no âmbito da RFB e da PGFN e abrange inclusive as contribuições sociais previstas nas alíneas 'a' a 'd' do parágrafo único do art. 11 da Lei nº 8.212, de 24 de julho de 1991.

A aceitação desta certidão está condicionada à verificação de sua autenticidade na Internet, nos endereços <<http://rfb.gov.br>> ou <<http://www.pgfn.gov.br>>.

Certidão emitida gratuitamente com base na Portaria Conjunta RFB/PGFN nº 1.751, de 2/10/2014.

Emitida às 18:12:33 do dia 08/09/2021 <hora e data de Brasília>.

Válida até 07/03/2022.

Código de controle da certidão: **309F.F546.7A07.92B2**

Qualquer rasura ou emenda invalidará este documento.

*Om*



Estado do Paraná  
Secretaria de Estado da Fazenda  
Receita Estadual do Paraná

**Certidão Negativa**  
de Débitos Tributários e de Dívida Ativa Estadual  
Nº 024926411-20

Certidão fornecida para o CNPJ/MF: **42.511.114/0001-46**

Nome: **CNPJ NÃO CONSTA NO CADASTRO DE CONTRIBUINTES DO ICMS/PR**

Ressalvado o direito da Fazenda Pública Estadual inscrever e cobrar débitos ainda não registrados ou que venham a ser apurados, certificamos que, verificando os registros da Secretaria de Estado da Fazenda, constatamos não existir pendências em nome do contribuinte acima identificado, nesta data.

Obs.: Esta Certidão engloba todos os estabelecimentos da empresa e refere-se a débitos de natureza tributária e não tributária, bem como ao descumprimento de obrigações tributárias acessórias.

**Válida até 06/01/2022 - Fornecimento Gratuito**

A autenticidade desta certidão deverá ser confirmada via Internet  
[www.fazenda.pr.gov.br](http://www.fazenda.pr.gov.br)

*Om*



Município de  
**Capanema - PR**  
Departamento de Tributação

## CERTIDÃO NEGATIVA

**IMPORTANTE:**

1. FICA RESSALVADO O DIREITO DA FAZENDA MUNICIPAL COBRAR DÉBITOS CONSTATADOS POSTERIORMENTE MESMO REFERENTE AO PERÍODO COMPREENDIDO NESTA CERTIDÃO.

2. A PRESENTE CERTIDÃO TEM VALIDADE ATÉ **07/11/2021**, SEM RASURAS E NO ORIGINAL.

**REVENDO OS ARQUIVOS E REGISTROS, CERTIFICAMOS QUE: O CONTRIBUINTE NADA DEVE À FAZENDA PÚBLICA MUNICIPAL RELATIVO A EMPRESA MENCIONADA ABAIXO.**

NEGATIVA Nº: 5969/2021

CÓDIGO DE AUTENTICAÇÃO:  
9ZTMH282QEMT34XHMQ72

FINALIDADE: CONCORRÊNCIA / LICITAÇÃO

RAZÃO SOCIAL: TERRAPLANAGEM BIGATON EIRELI

Inscrição Municipal

CNPJ

INSCRIÇÃO ESTADUAL

ALVARÁ

57240

42.511.114/0001-46

119

ENDEREÇO

ROD PR 281 KM 636 + 780 M, SN - ZONA RURAL CEP: 85760000 Capanema - PR

0095

## CNAE / ATIVIDADES

Obras de terraplenagem, Obras de urbanização - ruas, praças e calçadas, Transporte rodoviário de carga, exceto produtos perigosos e mudanças, intermunicipal, interestadual e internacional, Aluguel de máquinas e equipamentos para construção sem operador, exceto andaimes

Certidão emitida no dia **Capanema, 08 de Setembro de 2021.**

CÓDIGO DE AUTENTICAÇÃO: **9ZTMH282QEMT34XHM72**

om



PODER JUDICIÁRIO  
JUSTIÇA DO TRABALHO

## CERTIDÃO NEGATIVA DE DÉBITOS TRABALHISTAS

Nome: TERRAPLANAGEM BIGATON EIRELI (MATRIZ E FILIAIS)

CNPJ: 42.511.114/0001-46

Certidão n°: 27777476/2021

Expedição: 08/09/2021, às 18:13:53

Validade: 06/03/2022 - 180 (cento e oitenta) dias, contados da data de sua expedição.

Certifica-se que **TERRAPLANAGEM BIGATON EIRELI (MATRIZ E FILIAIS)**, inscrito(a) no CNPJ sob o n° **42.511.114/0001-46**, **NÃO CONSTA** do Banco Nacional de Devedores Trabalhistas.

Certidão emitida com base no art. 642-A da Consolidação das Leis do Trabalho, acrescentado pela Lei n° 12.440, de 7 de julho de 2011, e na Resolução Administrativa n° 1470/2011 do Tribunal Superior do Trabalho, de 24 de agosto de 2011.

Os dados constantes desta Certidão são de responsabilidade dos Tribunais do Trabalho e estão atualizados até 2 (dois) dias anteriores à data da sua expedição.

No caso de pessoa jurídica, a Certidão atesta a empresa em relação a todos os seus estabelecimentos, agências ou filiais.

A aceitação desta certidão condiciona-se à verificação de sua autenticidade no portal do Tribunal Superior do Trabalho na Internet (<http://www.tst.jus.br>).

Certidão emitida gratuitamente.

### INFORMAÇÃO IMPORTANTE

Do Banco Nacional de Devedores Trabalhistas constam os dados necessários à identificação das pessoas naturais e jurídicas inadimplentes perante a Justiça do Trabalho quanto às obrigações estabelecidas em sentença condenatória transitada em julgado ou em acordos judiciais trabalhistas, inclusive no concernente aos recolhimentos previdenciários, a honorários, a custas, a emolumentos ou a recolhimentos determinados em lei; ou decorrentes de execução de acordos firmados perante o Ministério Público do Trabalho ou Comissão de Conciliação Prévia.

*Am*

REPÚBLICA FEDERATIVA DO BRASIL  
ESTADO DO PARANÁ  
COMARCA DE CAPANEMA

CARTORIO DO DISTRIBUIDOR E ANEXOS  
AV. PEDRO VIRIATO PARIGOT DE SOUZA Nº 1212 - CENTRO  
CAPANEMA/PR - 85760000

TITULAR  
DIRCE STEVENS FACCIO  
JURAMENTADOS  
VITOR HUGO PAGNO  
MURILO KWIATKOWSKI SBARDELOTTO

### Certidão Negativa

Certifico, a pedido de parte interessada, que revendo os livros e arquivos de distribuição CÍVEL (Cível, Precatória, Precatória Especial, Juizado Especial), Ações: CONCORDATA E FALENCIA, RECUPERAÇÃO JUDICIAL sob minha guarda neste cartório, verifiquei NÃO CONSTAR nenhum registro em andamento contra:

#### TERRAPLANAGEM BIGATON EIRELI

CNPJ 42.511.114/0001-46, no período compreendido desde 14/07/1989, até a presente data.



CAPANEMA/PR, 08 de Setembro de 2021, 13:58:02

  
MURILO KWIATKOWSKI SBARDELOTTO



PODER JUDICIÁRIO  
Juízo de Direito da Comarca de  
Capanema - Estado do Paraná  
Av. Parigot de Souza, 1212  
Cartório do Contador, Distribuidor, Partidor,  
Depositário Público e Avaliador Judicial  
CNPJ 01.259.161/0001-67  
Dirce Stevens Faccio - Titular

*om*



Endereço: Rua Antonio Niehues, 1080 Capanema-Pr  
Telefone: (46)3552-1342 ou (46) 99931-2745

## DECLARAÇÃO

**TERRAPLANAGEM BIGATON EIRELI**, Pessoa Jurídica de Direito Privado, inscrita no CNPJ sob nº 42.511.114/0001-46, situada na Rodovia Pr 281 km 636 + 780m, s/n, Zona Rural, Capanema, Estado do Paraná, vem através de seu contador o Srº Nadir Saggin, portador do CPF sob nº 060.246.619-91, CRC-PR 013407/O-6, residente e domiciliado no Município de Capanema, no Estado do Paraná, DECLARAR sob as penas da Lei, que a empresa teve sua abertura em 29/06/2021, por este motivo ainda não possui Balanço e Dre, atestando desta forma que a empresa goza de boa capacidade financeira necessaria para o bom funcionamento.

Por ser verdade assinamos a presente.

Capanema - PR, 09 de setembro de 2021.



Nadir Saggin  
CRC – PR013407/O-6

TABELIONATO DE NOTAS - CAPANEMA PR ☎ (46)3552.3710

Selo Digital: 1438nBhDuZFYhKfyj3j04IG5Y  
Consulte esse selo em <http://funaroen.com.br>

Reconheço por SEMELHANÇA a assinatura indicada de NADIR SAGGIN.  
Dou fé. Capanema-PR, 09 de setembro de 2021.

Patricia Francieli Weiller - Escrevente

0099

# METALÚRGICA REAL

(46) 3552-3049

## ATESTADO DE CAPACIDADE TÉCNICA

Atestamos, a pedido da interessada e para fins de prova, aptidão de desempenho e de execução, que a empresa **TERRAPLENAGEM BIGATON EIRELI**, inscrita no CNPJ sob o nº 42.511.114/0001-46, estabelecida na Rodovia PR 281 KM 636 + 700m, zona rural na cidade de Capanema, Estado do Paraná, prestou de horas máquina do seguinte equipamento:

DESCRIÇÃO DO SERVIÇO/EQUIPAMENTO	SERVIÇOS EXECUTADOS
Horas Máquina Trator Esteira capacidade mínima de 165 CV, peso mínimo 20.000Kg ano de fabricação mínimo 2013; - Com fornecimento de operador, combustível e demais encargos por conta da contratada; - manutenção por conta da contratada; limpeza/higienização por conta da contratada;	- CORTE DE MATERIAL DE 1ª CATEGORIA (SOLOS EM GERAL, RESIDUAIS OU SEDIMENTARES, SEIXOS ROLADOS OU NÃO); - LIMPEZA E RETIRADA DE CAMADA VEGETAL.

Registramos, ainda, que as prestações dos serviços acima referidos apresentaram bom desempenho operacional, tendo a empresa cumprido fielmente com suas obrigações, nada constando que a desabone técnica e comercialmente, até a presente data.

Capanema, 02 de setembro de 2021

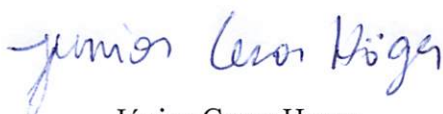

Júnior Cesar Hoger

CNPJ: 05.672.005/0001-84

**METALÚRGICA REAL**  
JÚNIOR CESAR HOGER  
CNPJ 05.672.005/0001-84



NF-e  
Nº 000906216  
SÉRIE 3



**Identificação do emitente**  
**PARANA EQUIPAMENTOS S.A. MATRIZ**  
 BR 116 KM 100, 11807  
 VILA HAUER  
 CURITIBA - PR  
 CEP 81690-100 - 41 2103-2211  
 WWW.PESA.COM.BR

**DANFE**  
 DOCUMENTO AUXILIAR DA  
 NOTA FISCAL ELETRÔNICA  
 0 - ENTRADA  
 1 - SAÍDA  
 Nº 000906216  
 SÉRIE 3



CHAVE DE ACESSO  
 4121 0576 5279 5100 0185 5500 3000 9062 1613 5131 6145  
 Consulta de autenticidade no portal nacional da NF-e  
 www.nfe.fazenda.gov.br/portal ou no site da SEFAZ Autorizadora  
 PROTOCOLO DE AUTORIZAÇÃO DE USO  
 141210107137841 19/05/2021 11:44:36

NATUREZA DA OPERAÇÃO  
 Venda merc.adq.receb.de terceiros  
 INSCRIÇÃO ESTADUAL 10107473-05 INSCR. EST. SUBS. TRIBUTARIO CNPJ 76.527.951/0001-85

DESTINATÁRIO / REMETENTE  
 NOME / RAZÃO SOCIAL M. BIGATON & CIA LTDA CNPJ / CPF 07.517.372/0001-39 DATA DA EMISSÃO 19/05/2021  
 ENDEREÇO R AIMORES 1887 BAIRRO / DISTRITO CENTRO CEP 85760-000 DATA DE SAÍDA / ENTRADA  
 MUNICÍPIO CAPANEMA FONE / FAX 4635521428 UF PR INSCRIÇÃO ESTADUAL ISENTO HORA DE SAÍDA

INFORMAÇÕES DO LOCAL DE RETIRADA/ENTREGA  
 NOME / RAZÃO SOCIAL M. BIGATON & CIA LTDA CNPJ / CPF 07.517.372/0001-39 INSCRIÇÃO ESTADUAL ISENTO  
 ENDEREÇO R AIMORES 1887 BAIRRO / DISTRITO CAPANEMA CEP 85760-000  
 MUNICÍPIO CAPANEMA UF PR FONE / FAX 463552-1428

FATURA	FATURA/DUPLICATA	VENCIMENTO	VALOR	FATURA/DUPLICATA	VENCIMENTO	VALOR	FATURA/DUPLICATA	VENCIMENTO	VALOR
	Consta em dados adicionais								

BASE DE CÁLCULO DO ICMS	VALOR DO ICMS	BASE DE CÁLCULO ICMS ST	VALOR DO ICMS SUBSTITUTO	VALOR TOTAL DOS PRODUTOS
653.366,00	117.605,88			980.000,00
VALOR DO FRETE	VALOR DO SEGURO	VALOR DO DESCONTO	OUTRAS DESPESAS	VALOR TOTAL DO IPI
				980.000,00

TRANSPORTADOR - VOLUMES TRANSPORTADOS  
 NOME / RAZÃO SOCIAL FRETE POR CONTA 1 - Destinatário CD ANTT PLACA DO VEÍCULO UF CNPJ / CPF 000.000.000-00  
 ENDEREÇO MUNICÍPIO UF INSCRIÇÃO ESTADUAL  
 QUANTIDADE ESPECIE MARCA NUMERO PESO BRUTO 20.463,00 PESO LÍQUIDO 20.463,00

COD. PROD	DESCRIÇÃO DOS PRODUTOS - SERVIÇOS	NCM / SH	CT	CFOP	UNID	QUANT	VALOR UNITÁRIO	VALOR TOTAL	B.CALC.ICMS	VALOR ICMS	B.CALC.ICMSST	VALOR ICMSST	VALOR IPI	ALÍQUOTA ICMS	IPI
PA23984	TRATOR DE ESTEIRAS DS MARCA CAT, ANO 2021 SN. CAT000DSJ22K01017 SERIE MOTOR: 45011692 MOTOR A DIESEL, COR: AMARELA 0P0993 MANUAL, PORTUGUES 0P1939 ANTI-FREEZE 0P6637 PREPARACAO P/ EMBARQUE 0P9003 PEDIDO LANE 3 5329786	84291190	320	5102	UN	1,0000	980.000,0000	980.000,00	653.366,00	117.605,88			0,00	18,00	0,00

CÁLCULO DO ISSQN  
 INSCRIÇÃO MUNICIPAL VALOR TOTAL DOS SERVIÇOS BASE DE CÁLCULO DO ISSQN VALOR DO ISSQN

DADOS ADICIONAIS  
 INFORMAÇÕES COMPLEMENTARES  
 TIPO DE FINANCIAMENTO: FINAME - Alienação fiduciária em favor do Banco Caterpillar S.A - Contrato nº FOP64851 - Contrato BNDES: 44005472581 - Código Finame: 3714993 - Condição de pagamento: R\$ 98.000,00 (parcela cliente) e R\$ 8882.000,00 (parcela finame)  
 Motivo de Ordem: VENDA NORMAL Suframa: / COND. PAGTO: Fatura: 0901515429 - Vencimento: 19/05/2021 Valor: 98.000,00 / COND. PAGTO: Fatura: 0901515429 - Vencimento: 03/07/2021 Valor: 882.000,00 Shipping nro: C4258101 Código do cliente: 0002016320  
 RESERVADO AO FISCO

RECEBEMOS DE PARANA EQUIPAMENTOS S.A. OS PRODUTOS E OS SERVIÇOS CONSTANTES DA NOTA FISCAL INDICADA AO LADO IDENTIFICAÇÃO E ASSINATURA DO RECEBEDOR DATA DE RECEBIMENTO

0101

022

**CONTRATO DE LOCAÇÃO DE BEM MÓVEL  
TRATOR DE ESTEIRAS**

**LOCADOR:** M. BIGATON & CIA LTDA, inscrita no CNPJ 07.517.372/0001-39, estabelecida na Rua Aimorés 1887, centro na cidade de Capanema, Estado do Paraná.

**LOCATÁRIO:** TERRAPLENAGEM BIGATON EIRELI, inscrita no CNPJ 42.511.114/0001-46, estabelecida na Rodovia PR 281 KM 636+780m, zona rural na cidade de Capanema, Estado do Paraná.

**CLÁUSULA PRIMEIRA - DO OBJETO**

**1.1 TRATOR DE ESTEIRAS D5, MARCA CATERPILLAR ANO 2.021, SÉRIE CAT000D5JZ2K01017, MOTOR 45011692, POTÊNCIA 170 HP, PESO OPERACIONAL 20.463KGS.**

**1.2** Compõe ainda o objeto do presente contrato, os acessórios do veículo, quais sejam Ripper, Caixa de Ferramentas, Cabine ROPS e demais acessórios.

**CLÁUSULA SEGUNDA - DO PRAZO**

**2.** O prazo da locação é de 12 meses, iniciando-se em 01/09/2021 com término em 01/09/2022, independentemente de aviso, notificação ou interpelação judicial ou extrajudicial.

**CLÁUSULA TERCEIRA - DO PAGAMENTO**

**3.** O valor mensal deverá ser pago até o dia 5 (cinco) do mês subsequente ao vencido, por meio de depósito bancário, no valor de R\$ 8.200,00 (oito mil e duzentos reais), reajustados anualmente, pelo índice INPC, reajustamento este sempre incidente e calculado sobre o último aluguel pago no último mês do ano anterior. Sendo extinto tal índice, será utilizado, sucessivamente, o índice vier a substituir.

**CLÁUSULA QUARTA - DAS TAXAS E TRIBUTOS**



0102

4.1 Todas as taxas e tributos incidentes sobre o bem, tais como seguro, bem como impostos, bem como despesas ordinárias serão de responsabilidade do LOCATÁRIO.

#### **CLÁUSULA QUINTA - DA MULTA E JUROS DE MORA**

5.1 Em caso de mora no pagamento do aluguel, o valor será corrigido pelo IGP-M até o dia do efetivo pagamento e acrescido da multa moratória de 10% (dez por cento) e dos juros de 1% (um por cento) ao mês e ensejará a sua cobrança através de advogado. Ficam desde já, fixados os honorários advocatícios em 10% (dez por cento), se amigável a cobrança, e de 20% (vinte por cento), se judicial.

#### **CLÁUSULA SEXTA - DA CONSERVAÇÃO, MANUTENÇÃO E BENFEITORIAS NECESSÁRIAS**

6.1. Ao LOCATÁRIO recai a responsabilidade por zelar pela conservação, limpeza do bem, segurança, efetuando as manutenções necessárias para sua conservação sendo que os gastos e pagamentos decorrentes da mesma, correrão por conta do mesmo.

6.2 O LOCATÁRIO está obrigado a devolver o bem em perfeitas condições de limpeza e conservação quando finda ou rescindida esta avença, conforme constante no termo de vistoria em anexo.

**PARÁGRAFO ÚNICO:** O LOCATÁRIO declara receber o bem em perfeito estado de conservação e perfeito funcionamento devendo observar o que consta no termo de vistoria.

#### **CLÁUSULA SÉTIMA - DA DESTINAÇÃO DO BEM**

7.1. O LOCATÁRIO declara, que o bem ora locado, destina-se única e exclusivamente para o seu uso serviços de horas máquinas para terraplenagem e seus afins.

7.2. O LOCATÁRIO, obriga por si e demais dependentes a cumprir e a fazer cumprir integralmente as disposições legais do presente contrato.

#### **CLÁUSULA OITAVA - DOS SINISTROS**

8.1 No caso de sinistro no bem, parcial ou total, que impossibilite o uso, o presente contrato estará rescindido, independentemente de aviso ou interpelação judicial ou extrajudicial, permanecendo

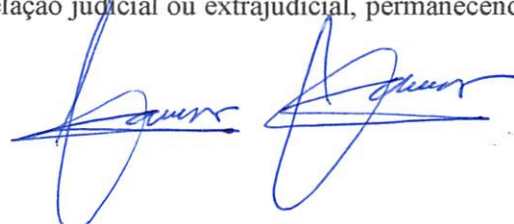

0103

o direito de perdas e danos.

#### **CLÁUSULA NONA - DA SUBLOCAÇÃO**

9.0. É vedado ao LOCATÁRIO sublocar, transferir ou ceder o bem, sendo nulo de pleno direito qualquer ato praticado com este fim sem o consentimento prévio e por escrito do LOCADOR.

#### **CLÁUSULA DÉCIMA DA ALIENAÇÃO DO BEM**

10. No caso de alienação do bem, o LOCATÁRIO terá direito de preferência, e se o mesmo não se utilizar dessa prerrogativa formalmente, o LOCADOR poderá dispor livremente do bem.

#### **CLÁUSULA DÉCIMA PRIMEIRA - DAS VISTORIAS**

11. É facultado ao LOCADOR, mediante aviso prévio, vistoriar o bem locado, por si ou seus procuradores, sempre que achar conveniente, para a certeza do cumprimento das obrigações assumidas neste contrato.

#### **CLÁUSULA DÉCIMA SEGUNDA - DAS INFRAÇÕES AO CONTRATO**

12. A não observância de qualquer das cláusulas do presente contrato, sujeita o infrator à multa de 100% do valor do aluguel, tomando-se por base, o último aluguel vencido.

#### **CLÁUSULA DÉCIMA TERCEIRA - DA DEVOLUÇÃO**

13. O LOCATÁRIO deverá devolver o bem locado ao LOCADOR nas mesmas condições em que estava quando o recebeu, ou seja, em perfeitas condições de uso, respondendo pelos danos ou prejuízos causados.

#### **CLÁUSULA DÉCIMA QUARTA - DA RESCISÃO**

14.1. A rescisão previamente à vigência do presente contrato, culmina em multa contratual de 01 mês de locação do equipamento.

14.2. Após o prazo de vigência do presente, podem as partes rescindirem o contrato mediante aviso prévio de 30 dias.

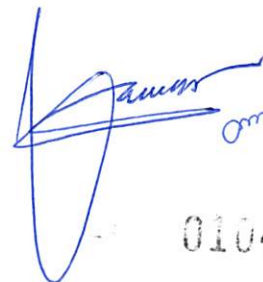

0104

## CLÁUSULA DÉCIMA QUINTA - TERMOS GERAIS

O LOCATÁRIO se obriga a respeitar os deveres e normas inerentes ao uso do bem locado.

## CLÁUSULA DÉCIMA SEXTA - DO FORO

19.1 As partes elegem o foro da Comarca de Capanema para dirimirem qualquer litígio decorrente do presente termo.

E, por assim estarem justos e contratados, mandaram extrair o presente instrumento em três (03) vias, para um só efeito, assinando-as, juntamente com as testemunhas, a tudo presentes.

Capanema, 01 de setembro de 2021

  
Maury Bigaton

CPF: 368.902.789-68

M.BIGATON & CIA LTDA-ME

Locador

M. BIGATON & CIA LTDA  
CNPJ: 07.517.372/0001-39

  
Marcos Cesar Bigaton

CPF: 027.409.389-85

Terraplenagem Bigaton Eireli

Locatário

Testemunhas:

\_\_\_\_\_

\_\_\_\_\_

om

**CONTRATO INDIVIDUAL DE TRABALHO  
POR PRAZO DETERMINADO**

**DAS PARTES**

DIRCEU DALHEM, portador da cédula de identidade RG nº. 5084015618 SSP RS, inscrito no CPF sob o nº. 996.543.930-34 residente e domiciliado na Rua Pará 1010, bairro São Cristóvão na cidade de Capanema, estado do PR. CEP: 85760-000, doravante denominado **EMPREGADO**.

TERRAPLENAGEM BIGATON EIRELI, pessoa jurídica de direito privado, inscrita no CNPJ nº 42.511.114/0001-46, com sede em Capanema, doravante denominado **EMPREGADOR** e neste ato representada na forma de seus atos constitutivos, por seu representante legal Marcos Cesar Bigaton, portador do Documento de Identidade RG nº. 7.077.215-9 SSP PR, inscrito no CPF sob o nº. 027.409.389-85, residente e domiciliado em Capanema, PR.

Decidem, na melhor forma de direito, celebrar o presente CONTRATO INDIVIDUAL DE TRABALHO, que reger-se-á mediante as cláusulas e condições adiante estipuladas.

**CLÁUSULA PRIMEIRA - DO OBJETO**

1.1 O presente contrato tem por objeto a prestação, pelo **EMPREGADO**, dos serviços de tratorista, na função de operador no local determinado pela empresa, ficando certo e ajustado, que poderá exercer outras funções que sejam compatíveis ao cargo, nos diversos setores do EMPREGADOR, sem que isto signifique alteração contratual.

**CLÁUSULA SEGUNDA - DA REMUNERAÇÃO**

O valor mensal de R\$ 1.599,40 (hum mil quinhentos e noventa e nove reais e quarenta centavos)



**Parágrafo único:** Desde que previamente autorizadas, as horas extras serão pagas de acordo com a legislação vigente.

### **CLÁUSULA TERCEIRA - DA JORNADA DE TRABALHO**

Parágrafo único: Em qualquer caso, a duração do trabalho não poderá ser superior a oito horas diárias e quarenta e quatro semanais nos termos do Art. 58, da CLT cc/ Art. 7º, XIII, primeira parte, da CF/88, salvo os casos de horas extras e compensação que devem ser previamente autorizadas pelo EMPREGADOR.

### **CLÁUSULA QUARTA - DA TRANSFERÊNCIA**

**4.1** Ao EMPREGADOR é vedado transferir o empregado, sem a sua anuência, para localidade diversa da que resultar do contrato, não se considerando transferência a que não acarretar necessariamente a mudança do seu domicílio.

**4.2** Não está compreendido na proibição da cláusula anterior, se o EMPREGADO vier a exercer cargo de confiança ou se ocorrer extinção do estabelecimento em que trabalhar o EMPREGADO.

**4.3** Em caso de necessidade de serviço o EMPREGADOR poderá transferir o EMPREGADO para localidade diversa da que resultar do contrato, não obstante as restrições da cláusula anterior, mas, nesse caso, ficará obrigado a um pagamento suplementar de 25% (vinte e cinco por cento) dos salários que o EMPREGADO percebia naquela localidade, enquanto durar essa situação.

**4.4** As despesas resultantes da transferência correrão por conta do EMPREGADOR.

### **CLÁUSULA QUINTA - DO PRAZO**

### **CLÁUSULA SEXTA - DOS DESCONTOS**

**6.1** Ao EMPREGADOR é vedado efetuar qualquer desconto nos salários do empregado, salvo quando este resultar de adiantamentos, de dispositivos de lei ou de contrato coletivo, nos termos do Art. 462 da CLT.

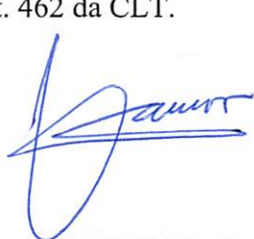

6.2 Sempre que o EMPREGADO causar algum prejuízo, resultante de alguma conduta dolosa ou culposa ficará obrigado a ressarcir ao EMPREGADOR por todos os danos causados, sendo igualmente lícito o desconto no salário.

6.3 O EMPREGADO, por expressa declaração em anexo, o EMPREGADOR a descontar de sua folha de pagamento a contribuição sindical de sua categoria, nos termos do Art. 545 da CLT.

### CLÁUSULA SÉTIMA - DA RESCISÃO

7.4 Constituem justa causa para rescisão do contrato de trabalho pelo EMPREGADOR, nos termos do Art. 482 da CLT:

- a) ato de improbidade;
- b) incontinência de conduta ou mau procedimento;
- c) negociação habitual por conta própria ou alheia sem permissão do empregador, e quando constituir ato de concorrência à empresa para a qual trabalha o empregado, ou for prejudicial ao serviço;
- d) condenação criminal do empregado, passada em julgado, caso não tenha havido suspensão da execução da pena;
- e) desídia no desempenho das respectivas funções;
- f) embriaguez habitual ou em serviço;
- g) violação de segredo da empresa;
- h) ato de indisciplina ou de insubordinação;
- i) abandono de emprego;
- j) ato lesivo da honra ou da boa fama praticado no serviço contra qualquer pessoa, ou ofensas físicas, nas mesmas condições, salvo em caso de legítima defesa, própria ou de outrem;
- k) ato lesivo da honra ou da boa fama ou ofensas físicas praticadas contra o empregador e superiores hierárquicos, salvo em caso de legítima defesa, própria ou de outrem;
- l) prática constante de jogos de azar;
- m) perda da habilitação ou dos requisitos estabelecidos em lei para o exercício da profissão, em decorrência de conduta dolosa do empregado;
- n) a prática, devidamente comprovada em inquérito administrativo, de atos



atentatórios à segurança nacional.

**7.5** O EMPREGADO poderá considerar rescindido o contrato e pleitear a devida indenização, configurando rescisão indireta, nos termos do art. 483 da CLT, quando:

- a) forem exigidos serviços superiores às suas forças, defesos por lei, contrários aos bons costumes, ou alheios ao contrato;
- b) for tratado pelo empregador ou por seus superiores hierárquicos com rigor excessivo;
- c) correr perigo manifesto de mal considerável;
- d) não cumprir o empregador as obrigações do contrato;
- e) praticar o empregador ou seus prepostos, contra ele ou pessoas de sua família, ato lesivo da honra e boa fama;
- f) o empregador ou seus prepostos ofenderem-no fisicamente, salvo em caso de legítima defesa, própria ou de outrem;
- g) o empregador reduzir o seu trabalho, sendo este por peça ou tarefa, de forma a afetar sensivelmente a importância dos salários;
- h) o empregado quebrar o sigilo de confidencialidade.

**7.6** O contrato de trabalho poderá ser extinto por acordo entre empregado e empregador, caso em que serão devidas as seguintes verbas trabalhistas:

- I - por metade:
- a) o aviso prévio, se indenizado; e
  - b) a indenização sobre o saldo do Fundo de Garantia do Tempo de Serviço, prevista no § 1º do art. 18 da Lei nº8.036, de 11 de maio de 1990;

II - na integralidade, as demais verbas trabalhistas.

## **CLÁUSULA OITAVA - DA CONVENÇÃO DE ARBITRAGEM**

**8.1** As partes elegem, em comum acordo, conforme declaração expressa, a adotar a convenção de arbitragem em caso de litígio, que será conduzida pelo Sindicato Trabalhadores Rodoviários de Dois Vizinhos, nos termos previstos no Art. 507-A da CLT e Lei nº 9.307, de 23 de setembro de 1996.

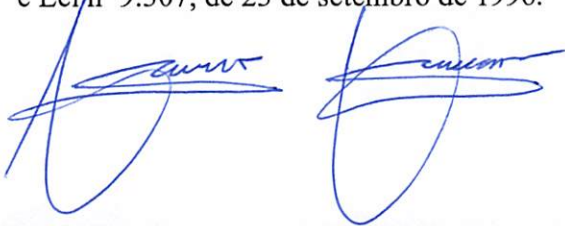

0109

8.2 Fica desde já eleito o foro da Comarca de Capanema, para serem dirimidas eventuais pendências decorrentes deste contrato.

E por estarem assim contratados, nos termos de seus respectivos interesses, mandaram as partes lavrarem o presente instrumento que assinam na presença de 02 (duas) testemunhas, para as finalidades de direito.

Capanema 01 de setembro de 2021

DIRCEU DALHEM

EMPREGADO

TERRAPLANAGEM BIGATON EIRELI

EMPREGADOR

42.511.114/0001-46  
TERRAPLANAGEM BIGATON  
EIRELI  
ROD PR 291 KM 636 + 760 M, S/N  
ZONA RURAL  
85780-000 - CAPANEMA - PR

Testemunhas: \_\_\_\_\_

Testemunhas: \_\_\_\_\_

om



Trator de esteiras

**D5**

# Especificações técnicas

As configurações e os recursos podem variar de acordo com a região. Por favor, consulte o seu revendedor Cat® sobre a disponibilidade em sua região.

## Índice

<b>Especificações</b> .....	<b>2</b>
Motor .....	2
Sistema de Ar Condicionado .....	2
Capacidades de Reabastecimento/Fluido .....	2
Transmissão .....	2
Força de Tração .....	3
Controles Hidráulicos – Compressões .....	3
Controles Hidráulicos – Bomba .....	3
D5 VPAT .....	4
Lâminas .....	4
D5 LGP VPAT .....	5
Lâminas .....	5
D5 VPAT Niveiamento Fino .....	6
Lâminas .....	6
D5 SU .....	7
Lâmina .....	7
Sapatas da Esteira .....	8
Dispositivos Especiais para Trator de Esteira .....	8
Dimensões – Acessórios Traseiros .....	9
Ríper .....	9
Guincho .....	10
Padrões .....	11
Sustentabilidade – Níveis de Som e Vibração .....	11
Filtro Avançado da Cabine .....	11
<b>Dispositivos Especiais</b> .....	<b>12</b>
Pacote de Manipulação de Resíduos .....	12
Pacote Florestal/Serviço Pesado .....	12
<b>Equipamentos Padrão e Opcional</b> .....	<b>13</b>

**CAT**<sup>®</sup>

0111

# Especificações do Trator de Esteiras D5

Motor	
Modelo do Motor	Cat C7.1
Emissões	Brasil MAR-1, equivalente ao Tier 3 da EPA dos EUA/ Etapa IIIA da UE
Número de Build	17A
Trem de Força	Totalmente automático com 3 velocidades
<b>Potência Líquida @ 1.770 rpm</b>	
ISO 9249/SAE J1349	127 kW 170 HP
ISO 9249/SAE J1349 (DIN)	172 HP
<b>Potência do Motor (Máxima) @ 1.600 rpm</b>	
SAE J1995	151 kW 202 HP
ISO 14396	148 kW 198 HP
ISO 14396 (DIN)	201 HP
Diâmetro Interno	105 mm 4,1 pol
Curso	135 mm 5,3 pol
Deslocamento	7,1 L 433 pol <sup>3</sup>

- A potência líquida anunciada é a potência disponível no volante do motor quando o motor é equipado com ventilador, filtro de ar, módulo de emissões limpas e alternador.
- Não é necessária redução até 3.000 m (9.840 pés) de altitude, além de 3.000 m (9.840 pés), a redução ocorre automaticamente.

## Sistema de Ar Condicionado

O sistema de ar condicionado desta máquina contém o gás refrigerante fluorado com efeito estufa R134a (Potencial de Aquecimento Global = 1.430). O sistema contém 1,36 kg de gás refrigerante, que tem um equivalente de CO<sub>2</sub> de 1,946 toneladas métricas.

Capacidades de Reabastecimento/Fluido		
Tanque de Combustível	315 L	83,2 gal
Sistema de Arrefecimento	41 L	10,8 gal
Cárter do Motor	18 L	4,8 gal
Trem de Força	160 L	42,3 gal
Configurações de Roletes Padrão/LGP	18/27 L	4,8/7,1 gal
Comandos Finais (cada)	8 L	2,1 gal
Sistema Hidráulico	80 L	21,1 gal

## Transmissão

0,5 À Frente	2,5 km/h (2,4 km/h)	1,6 mph (1,5 mph)
1,0 À Frente	3,3 km/h (3,0 km/h)	2,1 mph (1,9 mph)
1,5 À Frente	4,4 km/h	2,7 mph
2,0 À Frente	5,8 km/h	3,6 mph
2,5 À Frente	7,5 km/h	4,7 mph
3,0 À Frente	9,8 km/h	6,1 mph
0,5 Ré	3,1 km/h (2,9 km/h)	1,9 mph (1,8 mph)
1,0 Ré	4,1 km/h (3,5 km/h)	2,5 mph (2,2 mph)
1,5 Ré	5,4 km/h	3,4 mph
2,0 Ré	7,1 km/h	4,4 mph
2,5 Ré	9,5 km/h	5,9 mph
3,0 Ré	12,2 km/h	7,6 mph
Força de Tração Máxima		
1,0 À Frente	320 kN	71.939 lbf
2,0 À Frente	198 kN	44.512 lbf
3,0 À Frente	113 kN	25.403 lbf

OBSERVAÇÃO: Os dados entre parênteses são os valores para o Brasil.

# Especificações do Trator de Esteiras D5

## Força de Tração

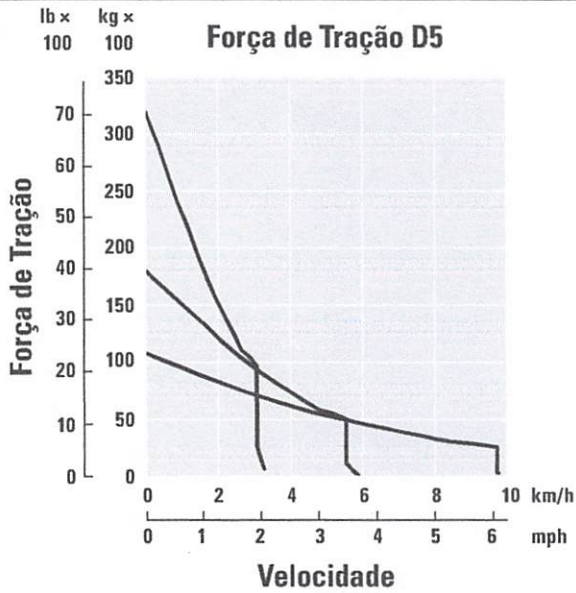

## Controles Hidráulicos – Compressões

Máxima Compressão de Implemento Operacional	25.000 kPa	3.626 psi
Máxima Pressão Operacional de Direção	45.000 kPa	6.527 psi

## Controles Hidráulicos – Bomba

Saída da Bomba		
Implementação	127 L/min	33,5 gal/min
Direção	165 L/min	43,5 gal/min
Ventilador	49 L/min	12,9 gal/min
Fluxo do Auxiliar de Elevação	127 L/min	33,5 gal/min
Fluxo de Auxiliar de Inclinação	127 L/min	33,5 gal/min
Fluxo de Auxiliar Ríper	127 L/min	33,5 gal/min
Fluxo de Auxiliar de Ângulo – VPAT	127 L/min	33,5 gal/min

om

## Especificações do Trator de Esteiras D5

### D5 VPAT

Peso Operacional*	20.463 kg	45.113 lb
Peso de Envio**	18.840 kg	41.535 lb
Pressão sobre o Solo (ISO 16754)	32,6 kPa	4,7 psi
Material Rodante (Padrão)	Seção 46/ 8 Roletes Inferiores	
1 Bitola da Esteira	2.160 mm	85,0 pol
2 Largura da Sapata (Padrão)	840 mm	33 pol
3 Largura do trator	3.000 mm	118,1 pol
4 Comprimento da esteira no chão	3.116 mm	122,7 pol
Área de Contato com o Solo (ISO 16754)	5,8 m <sup>2</sup>	8.995 pol <sup>2</sup>
Altura da Garra (Serviço Moderado)	57 mm	2,2 pol
Distância ao Solo	473 mm	18,6 pol
5 Altura da Máquina***	3.200 mm	126,0 pol
6 Comprimento do Trator Básico	4.151 mm	163,4 pol

Todas as dimensões acima possuem material rodante SystemOne com sapatas de Serviço Extremo de largura máxima para configuração, lâmina VPAT, e são calculadas conforme ISO 16754, a menos que especificado de outra forma.

\*O peso operacional inclui lâmina, lubrificantes, líquido de arrefecimento, tanque de combustível cheio, cabine ROPS/FOPS, barra de tração e o peso de operador de 75 kg (165 lb).

\*\*O peso de envio inclui cilindros de elevação da lâmina, estrutura em C, lubrificantes, líquido de arrefecimento, 10% de combustível, cabine ROPS/FOPS e barra de tração.

\*\*\*Altura da máquina da ponta da garra até a parte superior da antena do Product Link.

Para varreduras, adicione 64 mm (2,5 pol) à altura total da máquina. Para varreduras florestais, adicione 81 mm (3,2 pol). Com o Serviço Extremo, adicione 9 mm (0,4 pol). Quando o Cat GRADE com antenas 3D está instalado, não há altura adicional à máquina.

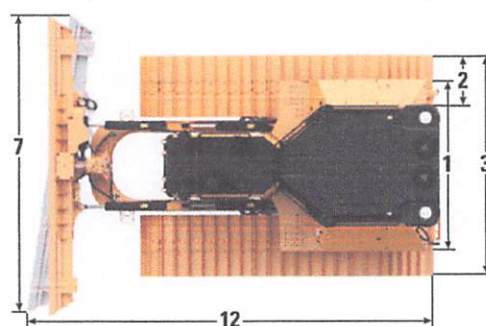
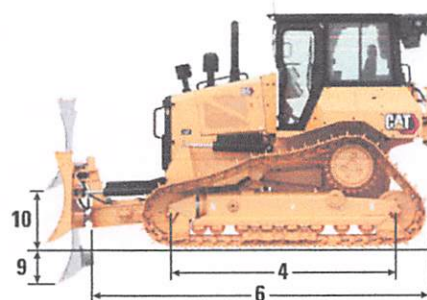
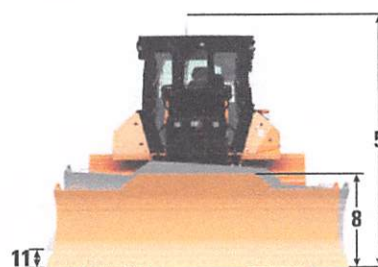

### Lâminas

Configuração	LGP VPAT		LGP VPAT – Dobrável	
Capacidade (ISO 9246)	4,0 m <sup>3</sup>	5,2 yd <sup>3</sup>	4,2 m <sup>3</sup>	5,5 yd <sup>3</sup>
7 Largura através das Extremidades da Ponta	4.080 mm	13,4 pés	4.080 mm	13,4 pés
Largura sem as Extremidades da Ponta	3.969 mm	156,3 pol	3.969 mm	156,3 pol
Largura através das Extremidades da Ponta (Lâmina Angulada a 24°)	3.736 mm	147,1 pol	3.736 mm	147,1 pol
Largura sem as Extremidades da Ponta (Lâmina Angulada a 24°)	3.640 mm	143,3 pol	3.640 mm	143,3 pol
Largura através das Extremidades da Ponta (Lâmina angulada a 33° apenas para fins de transporte)	—	—	3.000 mm	118,1 pol
Ângulo Máximo da Lâmina	24°		24°	
8 Altura	1.263 mm	49,7 pol	1.263 mm	49,7 pol
9 Profundidade de Escavação	580 mm	22,8 pol	580 mm	22,8 pol
10 Altura de Elevação	1.051 mm	41,4 pol	1.051 mm	41,4 pol
11 Inclinação Máxima no Canto da Lâmina	371 mm	14,6 pol	371 mm	14,6 pol
Ângulo Máximo de Inclinação	8,5°		8,5°	
Ajuste de Afinação	60° (borda cortante/terra, nominal); -2°/+ 4°		60° (borda cortante/terra, nominal); -2°/+ 4°	
12 Comprimento da Máquina (Lâmina Reta)	5.350 mm	211 pol	5.350 mm	211 pol
Comprimento da Máquina (Lâmina Angulada a 24°, sem a proteção do tanque de combustível)	6.137 mm	242 pol	6.027 mm	237 pol
Lâmina VPAT dobrável, angulada a 33° apenas para fins de transporte	—	—	6.377 mm	251 pol
Peso (Lâmina)	1.256 kg	2.769 lb	1.526 kg	3.364 lb

## Especificações do Trator de Esteiras D5

### Sapatas da Esteira

Alguns sapatas da esteira não estão disponíveis em todas as regiões. Consulte seu revendedor Cat para obter detalhes.

Padrão			
560 mm (22 pol)	Serviço Pesado com Vida Útil Estendida (HDXL, Heavy Duty Extended Life)	Serviço Moderado	
560 mm (22 pol)	HDXL	Serviço Extremo	
560 mm (22 pol)	SystemOne	Serviço Extremo	
600 mm (24 pol)	HDXL	Serviço Moderado	
600 mm (24 pol)	HDXL	Serviço Moderado	Nivelamento Fino
600 mm (24 pol)	HDXL	Serviço Extremo	
600 mm (24 pol)	HDXL	Serviço Extremo	Buraco Central
610 mm (24 pol)	SystemOne	Serviço Moderado	Nivelamento Fino
610 mm (24 pol)	SystemOne	Serviço Extremo	
610 mm (24 pol)	SystemOne	Serviço Extremo	Buraco Central
LGP			
840 mm (33 pol)	HDXL	Serviço Extremo	
840 mm (33 pol)	HDXL	Serviço Extremo	Buraco Central
840 mm (33 pol)	SystemOne	Serviço Moderado	
840 mm (33 pol)	SystemOne	Serviço Extremo	
860 mm (34 pol)	HDXL	Serviço Extremo	
860 mm (34 pol)	HDXL	Autolimpeza	
860 mm (34 pol)	SystemOne	Serviço Extremo	

### Dispositivos Especiais para Trator de Esteira

	Peso Operacional		Peso de Envio		Tipo da Lâmina	Capacidade da Lâmina	
Manipulador de Resíduos							
VPAT	18.550 kg	40.903 lb	18.320 kg	40.396 lb	VPAT Aterro	6,8 m <sup>3</sup>	8,9 yd <sup>3</sup>
LGP VPAT	20.580 kg	45.379 lb	20.350 kg	44.872 lb	LGP VPAT Aterro	6,3 m <sup>3</sup>	8,2 yd <sup>3</sup>
SU	18.760 kg	41.366 lb	18.530 kg	40.859 lb	SU Aterro	7,3 m <sup>3</sup>	9,5 yd <sup>3</sup>
Serviço Pesado/Florestal							
D5 VPAT Florestal	18.080 kg	39.866 lb	17.850 kg	39.359 lb	VPAT	6,2 m <sup>3</sup>	8,1 yd <sup>3</sup>
D5 LGP VPAT Florestal	20.070 kg	44.254 lb	19.840 kg	43.747 lb	LGP VPAT	6,3 m <sup>3</sup>	8,2 yd <sup>3</sup>
D5 SU Florestal	18.420 kg	40.616 lb	18.820 kg	41.498 lb	SU	4,3 m <sup>3</sup>	5,6 yd <sup>3</sup>

• Pesos baseados em pacote completo de Manipulador de Resíduos com barra/caixa do para-choque traseiro, material rodante de resíduos, comandos finais protegidos, esteira com buraco central, lâmina de aterro, cabine de resíduos e pressurizador de ar da cabine.

• Pesos baseados em pacote Florestal com barra de tração.

# Especificações do Trator de Esteiras D5

## Dimensões – Acessórios Traseiros

Adicione o seguinte ao comprimento total da máquina quando esses acessórios estiverem instalados.

D5	Barra de Tração		Guincho		Ríper		Caixa de Resíduos no Para-choque	
Braço de empuxo e VPAT de Tratores de Esteira	16 mm	0,6 pol	446 mm	17,6 pol	1.060 mm	41,7 pol	152 mm	6 pol

## Ríper

Tipo	Paralelogramo Fixo	
Peso com Três Porta-Pontas	1.393 kg	3.071 lb
<b>1</b> Folga Máxima, Levantada (Ponta da Porta-Ponta)		
D5 VPAT/Braços de Empuxo	404 mm	15,9 pol
D5 LGP VPAT	518 mm	20,4 pol
<b>2</b> Penetração Máxima		
Padrão	552 mm	21,7 pol
LGP	437 mm	17,2 pol
<b>3</b> Espaçamento do Bolso	1.000 mm	3 pés 3,4 pol
<b>4</b> Bitola da Porta-Pontas	2 m	6 pés 7 pol
Seção da Porta-Ponta	73 mm × 176 mm	2,9 pol × 6,9 pol
Número de Bolsos	3	
<b>5</b> Largura Total da Viga	2.202 mm	86,7 pol
Seção Transversal da Viga	219 mm × 254 mm	8,6 pol × 10,0 pol
Força Máxima de Penetração		
Padrão	51,6 kN	11.600 lbf
LGP	43 kN	9.667 lbf
Força Máxima de Pryout		
Padrão	211,2 kN	47.480 lbf
LGP	170 kN	38.217 lbf

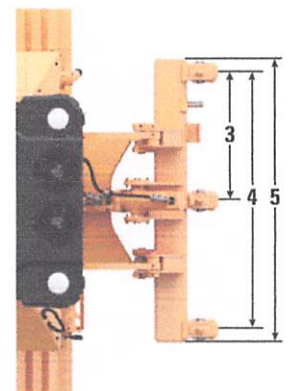
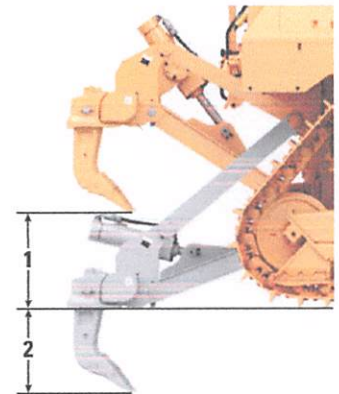

## Especificações do Trator de Esteiras D5

### Guincho

Modelo do Guincho	PA55	
Peso*	1.277 kg	2.815 lb
Capacidade de Óleo	73 L	19,3 gal
Guincho e Comprimento do Suporte	1.145 mm	45,1 pol
Largura da Carcaça do Guincho	975 mm	38,4 pol
Diâmetro do Tambor	254 mm	10 pol
Largura do Tambor	315 mm	12,4 pol
Diâmetro da Flange	504 mm	19,8 pol
Capacidade do Tambor – 22 mm (0,88 pol)	88 m	288 pés 9 pol
Controle do Guincho	Mecânico	
Controle	Elétrico	
Largura Total	975 mm	38,4 pol
Diâmetro do Cabo (recomendado)	19 mm	0,75 pol
Tamanho da Virola do Cabo (O.D. × comprimento)	54 mm × 67 mm	2,1 pol × 2,6 pol
Tambor Vazio Máximo		
Tração do Cabo	31.388 kg*	69.200 lb*
Velocidade do Cabo	43 m/min	141 pés/min
Tambor Cheio Máximo		
Tração do Cabo	23.359 kg*	54.100 lb*
Velocidade do Cabo	66 m/min	210 pés/min

\*Peso: Inclui bomba, controles do operador, óleo, suportes de montagem e espaçadores.  
Guinchos de velocidade lenta e padrão estão disponíveis.

Om

# Especificações do Trator de Esteiras D5

## Padrões

### ROPS/FOPS

- A ROPS (Rollover Protective Structure, Estrutura Protetora Contra Capotagem) oferecida pela Caterpillar para a máquina atende aos critérios de ROPS da ISO 3471:2008.
- A FOPS (Falling Object Protective Structure, Estrutura Protetora Contra Objetos Cadentes) atende à ISO 3449:2005 Nível II.

### Freios

- Os freios atendem à norma ISO 10265:2008.

### Som e Vibração

#### Nível de Ruído

- O nível de pressão sonora dinâmico declarado do operador é de 75 dB(A) quando a "ISO 6396:2008" é usada para medir o valor em uma cabine fechada. A medição foi realizada a 70% da velocidade máxima do ventilador de resfriamento do motor. O nível de som pode variar em diferentes velocidades do ventilador do motor. A cabine foi instalada e preservada corretamente. A medição foi realizada com as portas e as janelas da cabine fechadas.
- O nível de potência sonora exterior declarado é de 110 dB(A) quando o valor é medido de acordo com os procedimentos dinâmicos de teste e as condições especificadas na "ISO 6395:2008." A medição foi realizada a 70% da velocidade máxima do ventilador do motor. O nível de som pode variar em diferentes velocidades do ventilador do motor.
- A proteção auditiva pode ser necessária quando se opera a máquina com a estação do operador aberta durante longos períodos ou em ambientes barulhentos. A proteção auditiva pode ser necessária quando se opera com uma cabine que não esteja corretamente preservada ou quando as portas e janelas estejam abertas por longos períodos ou em um ambiente barulhento.

## Sustentabilidade – Níveis de Som e Vibração

### Níveis de Som

Nível de Potência do Som Externo	
ISO 6395:2008	110 dB(A)
Nível de Pressão Sonora Dinâmica do Operador ( $L_{pA}$ )	
ISO 6396:2008	75 dB(A)

### Níveis de Vibração

Mão/Braço Máximos*	
ISO 5349:2001	2,5 m/s <sup>2</sup>
Corpo Inteiro Máximo*	
ISO/TR25398:2006	0,5 m/s <sup>2</sup>
Fator de Transmissibilidade do Assento	
ISO 7096:2000 – classe espectral EM6	<0,7

- Os valores são de referência para um operador experiente em uma aplicação de trabalhos com lâmina; consulte o Manual de Operação e Manutenção para obter mais detalhes.

## Filtro Avançado da Cabine

### Cabine do Operador

- A tubulação de HVAC distribuída com controle de temperatura e velocidade do ventilador automáticos fornece o melhor conforto ao operador com menos comandos do usuário.
- Manutenção reduzida do núcleo do condensador com ventiladores de reversão automáticos.
- A Filtragem Avançada de Cabine Cat é padrão.

### Filtragem Avançada de Cabine Cat

- Proteção ao operador contra partículas respiráveis (tamanho de 0,3-10 microns).
- Cabine pressurizada de maneira sustentável (conformidade com a U.S. Silica).
- Manutenção reduzida com maior vida útil e filtros de alta eficiência.
- Proteção para todos os componentes da cabine: eletrônicos, etc.
- Ajuda a atender ao requisitos da Tabela 1 de Segurança e Saúde Ocupacional Regra da U.S. Silica para cabines de operadores.
- Ofertas de filtros de várias camadas para atualizações de eficiência opcional. Entre em contato com o revendedor Cat para obter informações sobre disponibilidade.
  - MERV 16 – Equipamento Padrão
  - HEPA
  - Carvão Ativado + HEPA
  - ABEK1 + HEPA

om

# Dispositivos Especiais D5

## Pacote de Manipulação de Resíduos

O pacote de manipulação de resíduos fornece recursos adicionais para ajudar a proteger a máquina e o operador em aplicações agressivas de resíduos.

### Características do Manipulador de Resíduos Necessárias/Recomendadas:

- Pacote de proteção para trabalhos pesados com proteções inferiores resistentes e proteção do tanque de combustível
- 12 luzes LED premium protegidas
- Comando final protegido
- Ventilador reverso
- Radiador resistente a lixo para aplicações com alto conteúdo de detritos (seis aletas/polegada)
- Cabine para alto conteúdo de detritos
- Pré-purificador de ar da cabine
- Proteção da tampa do tanque de combustível
- Material Rodante de Resíduos:
  - O material rodante para Trabalhos Pesados com Vida Útil Prolongada (HDXL) inclui rodas-guias lacradas e protegidas com Kevlar® para ajudar a evitar que detritos, como fios, cordas ou sacos plásticos, se enrolem nos lacres
  - Possui roletes de esteira alternados entre Flange Única e Flange Dupla
  - As buchas da esteira podem ser giradas e relacradas na meia-vida
  - As buchas Press-fit e a retenção de pinos PPR2 são particularmente adequadas para aplicações de impacto como florestal, resíduos, rochas ou escavações em V
  - Guias do Centro Recomendadas
- Pré-limpador de turbina com tela
- Esteira do buraco central
- Caixa traseira com para-choque
- O acesso rápido à cabine fornece acesso sem ferramentas à abertura da chapa de piso

### Lâminas de Aterro

Equipado com uma grade de lixo para aumentar a capacidade produtiva quando a máquina trabalha em materiais mais leves, como resíduos.

- Lâmina de Resíduos VPAT 2.992 mm (118 pol) de largura, 6,2 m<sup>3</sup> (8,1 yd<sup>3</sup>) de capacidade
- Lâmina de Resíduos LGP VPAT 3.788 mm (149 pol) de largura, 6,3 m<sup>3</sup> (8,2 yd<sup>3</sup>) de capacidade
- Lâmina SU de Aterro 3.072 mm (121 pol) de largura, 4,3 m<sup>3</sup> (5,6 yd<sup>3</sup>) de capacidade

## Pacote Florestal/Serviço Pesado

O pacote florestal pode ser encomendado com componentes adicionais para ajudar a proteger a máquina e o operador na limpeza de terrenos e outras aplicações difíceis.

### Características Florestais Necessárias/Recomendadas:

- Varreduras no topo do teto
- Tela lateral e traseira articulada
- Pacote de proteção para serviço pesado com proteções inferiores resistentes e proteção do tanque de combustível
- 12 luzes LED premium protegidas
- Cabine reforçada com características da cabine premium e portas de vidro em poli-carbonato para maior resistência ao impacto
- Proteção da tampa do tanque de combustível
- Pré-limpador de turbina com tela
- Material rodante com Vida Útil Estendida para Serviço Pesado (HDXL) com Duralink™:
  - Para uso em todas as aplicações
  - Buchas da esteira podem ser giradas e relacradas na meia-vida
  - As buchas Pressfit e a retenção de pinos PPR2 são particularmente adequadas para aplicações de impacto, como florestal, resíduos, rochas ou escavações em V

Om

## D5 Equipamentos Padrão e Opcional

### Equipamentos Padrão e Opcional

Os equipamentos padrão e opcional podem variar. Consulte seu revendedor Cat para obter detalhes.

	Padrão	Opcional		Padrão	Opcional
<b>TREM DE FORÇA</b>			<b>ESPAÇO DO OPERADOR</b>		
Motor a diesel Cat C7.1	✓		Cabine com isolamento acústico com estrutura protetora integrada contra capotagem (IROPS, Integrated Roll Over Protective Structure), pronto para exibição em tela	✓	
Transmissão totalmente automática de 3 velocidades:	✓		Monitor de engrenagem com bitola de 8 polegadas (203 mm)	✓	
- Sentido e redução da marcha automáticos			Tela colorida sensível ao toque de 10 polegadas (254 mm)		✓
- Acelerador controlado, carga compensada			Câmera retrovisora integrada		✓
- Ajuste de velocidade infinita no solo			Principais recursos da máquina exibidos na tela		✓
- Mudança bi-direcional programável/selecionável			Perfil do Aplicativo		✓
Pós-arrefecedor Ar-Ar (ATAAC, Air-to-air aftercooler)	✓		ID do Operador/ID do Operador com Segurança	✓	
Radiador em chapa de alumínio	✓		Cabine premium com braços ajustáveis		✓
Velas automáticas	✓		Assento de tecido	✓	
Direção diferencial	✓		Assento Deluxe em couro aquecido/ventilado		✓
Pré-purificador de ar do motor	✓		Implementos eletrohidráulicos e controles de direção	✓	
Pré-purificador de ar do motor com turbina/tela		✓	Controle de joystick – ARO		✓
Desligamento do motor inativo	✓		Filtro de ar fresco	✓	
Controle Melhorado do Trem de Força:	✓		Pré-purificador alimentado		✓
- Controle de Declives			Sistema modular de aquecimento/ventilação/ar condicionado (HVAC) montado na cabine	✓	
- Sustentação em Declives			Espelho retrovisor	✓	
- Pedal de Freio Decel			Cinto de segurança retrátil de 76 mm (3 pol)	✓	
- Controle do Raio de Direção			Pronto para rádio de comunicação	✓	
Refrigeração com vida prolongada	✓		Rádio, AM/FM/Aux/USB/Bluetooth®		✓
Auxílio de partida com éter		✓	Áreas de armazenamento adicionadas	✓	
Comandos Finais – Padrão ou LGP	✓		Porta-copos	✓	
Comandos Finais – Ártico (somente padrão), Resíduos		✓	Apoios para os pés para impacto	✓	
Bomba de escorva de combustível	✓		Porta-luvas	✓	
Separador de combustível e água	✓		Porta-marmita	✓	
Ventilador hidráulico sob demanda	✓		Limpadores	✓	
Ventilador de reversão hidráulica		✓	Cabine para alto conteúdo de Detritos/Resíduos com portas de policarbonato resistentes a impactos, janelas laterais sólidas		✓
Isolamento acústico (apenas para Brasil)	✓		Cabine para Serviço Pesado/Florestal com portas de policarbonato resistentes a impacto, janelas laterais deslizantes		✓
Núcleos de Radiadores Resistentes a Lixo		✓			
<b>TECNOLOGIA CAT</b>					
Slop Indicate (Indicador de Inclinação)	✓				
ARO com Slope Assist		✓			
Atualizado com Cat GRADE com 3D		✓			
Tela de nivelamento colorida sensível ao toque de 10 polegadas (254 mm)		✓			
AutoCarry™ (incluso no Cat GRADE com 3D)		✓			
Stable Blade (Lâmina Estável) Atualizada (inclusa no ARO com Assist)		✓			
Controle de Tração (incluso no Cat GRADE com 3D)		✓			
Monitor de Carga da Lâmina (incluso no Cat GRADE com 3D)		✓			
Product Link, Celular PLE641	✓				
Product Link Elite PLE783 – Dual Cellular/Satélite		✓			

(continua na próxima página)

om

## Equipamentos Padrão e Opcional D5

### Equipamentos Padrão e Opcional (continuação)

Os equipamentos padrão e opcional podem variar. Consulte seu revendedor Cat para obter detalhes.

	Padrão	Opcional		Padrão	Opcional
<b>MATERIAL RODANTE</b>			<b>TRATORES DE ESTEIRA BULDÔZERES</b>		
Material rodante padrão ou de baixa pressão no solo (LGP, Low Ground Pressure)	✓		Pacote de trator de esteira VPAT	✓	
Material rodante para Serviço Pesado (HDXL com DuraLink) ou SystemOne	✓		Pacote de trator de esteira SU	✓	
Material rodante para nivelamento fino		✓	<b>LÂMINAS</b>		
Material rodante de resíduos		✓	VPAT		✓
Roletes superiores	✓		Semiuniversal		✓
Ajustadores de esteira hidráulicos	✓		VPAT dobrável		✓
Esteiras e roletes lubrificados permanentemente	✓		Resíduos/Aterro		✓
Sapatas de esteira de serviços moderados (veja quadro na página 7)	✓		<b>HIDRÁULICA</b>		
Sapatas de esteira para serviços extremos (veja quadro na página 7)		✓	Sistema hidráulico de detecção de carga	✓	
Estrutura de roletes de esteira redesenhado	✓		Bombas de direção e implemento independentes	✓	
Protetores orientadores da estrutura do rolete da esteira: central, parcial ou completo (NOTA: protetores orientadores centrais padrão na máquina LGP)		✓	<b>ELÉTRICO</b>		
			Luzes – 4 LEDs	✓	
			Luzes – 6 LEDs		✓
			Luzes Premium – 12 LEDs		✓
			Alarme de backup	✓	
			Luz de advertência do farol		✓
			Conversor: duas saídas de 10 A, 12 V	✓	
			Buzina dianteira de aviso	✓	

(continua na próxima página)

## Equipamentos Padrão e Opcional D5

### Equipamentos Padrão e Opcional (continuação)

Os equipamentos padrão e opcional podem variar. Consulte seu revendedor Cat para obter detalhes.

	Padrão	Opcional		Padrão	Opcional
<b>SERVIÇO E MANUTENÇÃO</b>			<b>ACESSÓRIOS</b>		
Remoção de cabine em 30 minutos		✓	Hidráulica traseira pronta para o ríper		✓
Link de afinação ajustável (VPAT)	✓		Controle duplo do ríper/guincho		✓
Torneiras de pressão montadas remotamente e centralizadas	✓		Ríper com porta-pontas retas ou curvadas		✓
Drenos ecológicos	✓		Guincho:		✓
Intervalos de manutenção estendidos (500 horas de motor, 1.000 horas de trem de força)	✓		– PACCAR PA55, PTO de baixa velocidade		
Abastecimento rápido de combustível		✓	– PACCAR PA55, PTO de velocidade padrão		
Centro de serviços no nível do solo (desconexão elétrica remota, chave secundária de desligamento)	✓		– Montagem de guia de cabos; 3 roletes, suporta guinchos PA55		
Horímetro		✓	– Kit de retrofit (4º rolete); suporta guinchos PA55		
Troca de óleo agilizada		✓	Barra de tração	✓	
Portas de radiador, persianas e dobradiças para serviço pesado perfuradas	✓		Dispositivos especiais para Serviços Pesados/Florestais, Alto conteúdo de Escombros/Resíduos		✓
Escada de acesso traseiro	✓		Pacote de varreduras abertas		✓
Caixas de motor removíveis, perfuradas e articuladas	✓		Caixa traseira com para-choque		✓
Abertura de amostras S·O·S <sup>SM</sup>	✓		<b>PROTEÇÕES E TELAS</b>		
Suporte para pá	✓		Protetores inferiores – serviço padrão ou pesado		✓
Luz de trabalho sob o capô		✓	Proteções do tanque de combustível		✓
<b>BATERIAS, PARTIDAS, ALTERNADORES E LÍQUIDO ARREFECEDOR</b>			Alças para apoio	✓	
Alternador de 95 A	✓		Proteções para luzes premium, frontais e laterais		✓
Partida de 24 volts	✓		Telas laterais e traseiras		✓
Líquido arrefecedor do motor do Ártico, – 51 °C (–60 °F)		✓			
Líquido arrefecedor do motor, –37 °C (–35 °F)	✓				
Pacote para Clima Frio: bateria resistente, acionador de partida resistente, auxílio de partida a éter, aquecedor de água da água da camisa do motor		✓			
Duas baterias de 12 volts livres de manutenção (950 cca) (sistema de 24 volts)	✓				

om



Para obter informações completas dos produtos Cat, serviços de revenda e soluções da indústria, visite-nos em [www.cat.com](http://www.cat.com)

© 2019 Caterpillar  
Todos os direitos reservados

Os materiais e especificações estão sujeitos a alterações sem aviso. As máquinas apresentadas nas fotos podem incluir equipamentos adicionais. Consulte seu revendedor Cat para conhecer as opções disponíveis.

CAT, CATERPILLAR, LET'S DO THE WORK, seus respectivos logotipos, "Caterpillar Yellow", a identidade visual "Power Edge" e Cat "Modern Hex", assim como a identidade corporativa e de produtos aqui usada, são marcas registradas da Caterpillar e não podem ser usadas sem permissão.

APXQ2553 (07-2019)  
Número de Build: 17A  
(AME, APD, CIS,  
América do Sul)

A small, handwritten signature in black ink.



**ATO CONSTITUTIVO DE EMPRESA INDIVIDUAL DE RESPONSABILIDADE LIMITADA – EIRELI****TERRAPLANAGEM BIGATON EIRELI**

Pelo presente instrumento particular de Ato Constitutivo:

**MARCOS CESAR BIGATON**, BRASILEIRO, SOLTEIRO, EMPRESARIO, nascido em 09/08/1978, nº do CPF 027.409.389-85, residente e domiciliado na cidade de Capanema - PR, na RODOVIA PR 281 KM 636 + 780 M, nº SN, ZONA RURAL, CEP: 85760-000;

Resolve constituir uma Empresa Individual de Responsabilidade Limitada – EIRELI, mediante as seguintes cláusulas (art. 997, I, CC):

**CLÁUSULA I - DO NOME EMPRESARIAL (ART. 997, II e ART. 980-A, §1º, CC)**

A empresa adotará como nome empresarial: **TERRAPLANAGEM BIGATON EIRELI**, e usará a expressão **TERRAPLANAGEM BIGATON** como nome fantasia.

**CLÁUSULA II - DA SEDE (art. 997, II, CC)**

A empresa terá sua sede no seguinte endereço: RODOVIA PR 281 KM 636 + 780 M, nº SN, ZONA RURAL, Capanema - PR, CEP: 85760000.

**CLÁUSULA III - DO OBJETO SOCIAL (art. 997, II, CC)**

A empresa terá por objeto o exercício das seguintes atividades econômica: OBRAS DE TERRAPLANAGEM TRANSPORTE RODOVIÁRIO DE CARGA, EXCETO PRODUTOS PERIGOSOS E MUDANÇAS, INTERMUNICIPAL, INTERESTADUAL E INTERNACIONAL OBRAS DE URBANIZAÇÃO - RUAS, PRAÇAS E CALÇADAS ALUGUEL DE MÁQUINAS E EQUIPAMENTOS PARA CONSTRUÇÃO SEM OPERADOR, EXCETO ANDAIMES

**Parágrafo único.** Em estabelecimento eleito como Sede (Matriz) será(ão) exercida(s) a(s) atividade(s) de OBRAS DE TERRAPLANAGEM TRANSPORTE RODOVIÁRIO DE CARGA, EXCETO PRODUTOS PERIGOSOS E MUDANÇAS, INTERMUNICIPAL, INTERESTADUAL E INTERNACIONAL OBRAS DE URBANIZAÇÃO - RUAS, PRAÇAS E CALÇADAS ALUGUEL DE MÁQUINAS E EQUIPAMENTOS PARA CONSTRUÇÃO SEM OPERADOR, EXCETO ANDAIMES

E exercerá as seguintes atividades:

CNAE Nº 4313-4/00 - Obras de terraplanagem

CNAE Nº 4213-8/00 - Obras de urbanização - ruas, praças e calçadas

CNAE Nº 4930-2/02 - Transporte rodoviário de carga, exceto produtos perigosos e mudanças, intermunicipal, interestadual e internacional

CNAE Nº 7732-2/01 - Aluguel de máquinas e equipamentos para construção sem operador, exceto andaimes

**CLÁUSULA IV - DO INÍCIO DAS ATIVIDADES E PRAZO DE DURAÇÃO (art. 53, III, F, Decreto nº 1.800/96)**

A empresa iniciará suas atividades na data do arquivamento deste ato na Junta Comercial do Estado do Paraná e seu prazo de duração é indeterminado.

**CLÁUSULA V - DO CAPITAL (ART. 997, III e IV e ART. 1.052 e 1.055, CC)**

O capital será de R\$ 150.000,00 (cento e cinquenta mil reais), totalmente subscrito e integralizado, neste ato, da seguinte forma: R\$ 150.000,00 (cento e cinquenta mil reais) em moeda corrente no País

**CLÁUSULA VI - DA ADMINISTRAÇÃO (ART. 997, VI, CC)**

A administração será exercida pelo titular **MARCOS CESAR BIGATON**, que representará legalmente a empresa e poderá praticar todo e qualquer ato de gestão pertinentes ao objeto.

**CLÁUSULA VII - DO BALANÇO PATRIMONIAL (art. 1.065, CC)**

Ao término de cada exercício, em 31 de Dezembro, o administrador prestará contas justificadas de sua administração, procedendo à elaboração do inventário, do balanço patrimonial e do balanço de resultado econômico, cabendo ao titular, os lucros ou perdas apuradas.

**CLÁUSULA VIII - DECLARAÇÃO DE DESIMPEDIMENTO DE ADMINISTRADOR (art. 1.011, § 1º CC e art. 37, II da Lei nº 8.934 de 1994)**

**ATO CONSTITUTIVO DE EMPRESA INDIVIDUAL DE RESPONSABILIDADE LIMITADA –  
EIRELI**

**TERRAPLANAGEM BIGATON EIRELI**

---

O Administrador declara, sob as penas da lei, de que não está impedido de exercer a administração da empresa, por lei especial, ou em virtude de condenação criminal, ou por se encontrar sob os efeitos dela, a pena que vede, ainda que temporariamente, o acesso a cargos públicos; ou por crime falimentar, de prevaricação, peita ou suborno, concussão, peculato, ou contra a economia popular, contra o sistema financeiro nacional, contra normas de defesa da concorrência, contra as relações de consumo, fé pública, ou a propriedade.

**CLÁUSULA IX - DA DECLARAÇÃO DE NÃO PARTICIPAÇÃO EM OUTRA EIRELI (art. 980-A, § 2º CC)**

O titular da empresa declara, sob as penas da lei, que não figura como titular de nenhuma outra empresa individual de responsabilidade limitada.

**CLÁUSULA X - DO PRÓ LABORE**

Titular poderá fixar uma retirada mensal, a título de pro labore, observadas as disposições regulamentares pertinentes.

**CLÁUSULA XI - DO FALECIMENTO (art. 1.028, CC)**

Falecendo o titular, seus sucessores poderão continuar o exercício da empresa. Não sendo possível ou inexistindo interesse na continuidade, o valor de seus haveres será apurado e liquidado com base na situação patrimonial da empresa, à data da resolução, verificada em balanço especialmente levantado.

**CLÁUSULA XII - DA INTERDIÇÃO (art. 974, § 3º CC)**

Sendo interditado o titular, ele poderá continuar o exercício da empresa, desde que ele seja devidamente representado ou assistido, conforme o grau de sua incapacidade, e que a administração da empresa caiba a terceiro não impedido.

**CLÁUSULA XIII - PORTE EMPRESARIAL**

O titular declara que a empresa se enquadra como Microempresa - ME, nos termos da Lei Complementar nº 123, de 14 de dezembro de 2006, e que não se enquadra em qualquer das hipóteses de exclusão relacionadas no § 4º do art. 3º da mencionada lei. (art. 3º, I, LC nº 123, de 2006)

E, por estar assim constituído, assino o presente instrumento.

Capanema - PR, 29 de junho de 2021

---

MARCOS CESAR BIGATON  
Titular/Administrador

*om*



## ASSINATURA ELETRÔNICA

Certificamos que o ato da empresa TERRAPLANAGEM BIGATON EIRELI consta assinado digitalmente por:

IDENTIFICAÇÃO DO(S) ASSINANTE(S)	
CPF	Nome
02740938985	MARCOS CESAR BIGATON



CERTIFICO O REGISTRO EM 29/06/2021 11:40 SOB Nº 41601109400.  
PROTOCOLO: 214193624 DE 29/06/2021.  
CÓDIGO DE VERIFICAÇÃO: 12104604806. CNPJ DA SEDE: 42511114000146.  
NIRE: 41601109400. COM EFEITOS DO REGISTRO EM: 29/06/2021.  
TERRAPLANAGEM BIGATON EIRELI

LEANDRO MARCOS RAYSEL BISCAIA  
SECRETÁRIO-GERAL  
empresafacil.pr.gov.br

A validade deste documento, se impresso, fica sujeito à comprovação de sua autenticidade nos respectivos portais, informando seus respectivos códigos de verificação.

## Comprovante de Inscrição e de Situação Cadastral

Cidadão,

Confira os dados de Identificação da Pessoa Jurídica e, se houver qualquer divergência, providencie junto à RFB a sua atualização cadastral.

A informação sobre o porte que consta neste comprovante é a declarada pelo contribuinte.

REPÚBLICA FEDERATIVA DO BRASIL			
CADASTRO NACIONAL DA PESSOA JURÍDICA			
NUMERO DE INSCRIÇÃO 42.511.114/0001-46 MATRIZ	COMPROVANTE DE INSCRIÇÃO E DE SITUAÇÃO CADASTRAL		DATA DE ABERTURA 29/06/2021
NOME EMPRESARIAL TERRAPLANAGEM BIGATON EIRELI			
TITULO DO ESTABELECIMENTO (NOME DE FANTASIA) TERRAPLANAGEM BIGATON			PORTE ME
CODIGO E DESCRIÇÃO DA ATIVIDADE ECONOMICA PRINCIPAL 43.13-4-00 - Obras de terraplenagem			
CODIGO E DESCRIÇÃO DAS ATIVIDADES ECONOMICAS SECUNDARIAS 42.13-8-00 - Obras de urbanização - ruas, praças e calçadas 49.30-2-02 - Transporte rodoviário de carga, exceto produtos perigosos e mudanças, intermunicipal, interestadual e internacional 77.32-2-01 - Aluguel de máquinas e equipamentos para construção sem operador, exceto andaimes			
CODIGO E DESCRIÇÃO DA NATUREZA JURIDICA 230-5 - Empresa Individual de Responsabilidade Limitada (de Natureza Empresári			
LOGRADOURO ROD PR 281 KM 636 + 780 M	NUMERO SN	COMPLEMENTO *****	
CEP 85.760-000	BAIRRO/DISTRITO ZONA RURAL	MUNICIPIO CAPANEMA	UF PR
ENDERECO ELETRONICO SUPERBIGATON@GMAIL.COM		TELEFONE (46) 8801-1553	
ENTE FEDERATIVO RESPONSAVEL (EFR) *****			
SITUAÇÃO CADASTRAL ATIVA		DATA DA SITUAÇÃO CADASTRAL 29/06/2021	
MOTIVO DE SITUAÇÃO CADASTRAL			
SITUAÇÃO ESPECIAL *****		DATA DA SITUAÇÃO ESPECIAL *****	

Aprovado pela Instrução Normativa RFB nº 1.863, de 27 de dezembro de 2018.

Emitido no dia 06/09/2021 às 11:01:23 (data e hora de Brasília).

Página: 1/1

 CONSULTAR QSA

 VOLTAR

 IMPRIMIR

A RFB agradece a sua visita. Para informações sobre política de privacidade e uso, [clique aqui](#).



# Município de Capanema

ESTADO DO PARANÁ

75.972.760/0001-60

AV GOV.PEDRO VIRIATO PARIGOT DE SOUZA, 1080 - CENTRO - CAPANEMA - PR

Om

## ALVARÁ Nº 119/2021

O Município de Capanema, conforme protocolo nº PRP2155506450 de 29 de Junho de 2021 concede alvará de licença para localização a:

Nome: **TERRAPLANAGEM BIGATON EIRELI**

CNPJ/CPF: 42.511.114/0001-46

Inscrição Municipal: 57240

Nome Fantasia: TERRAPLANAGEM BIGATON

**Localização:** ROD PR 281 KM 636 + 780 M, SN - ZONA RURAL CEP: 85760000 Capanema - PR

### Atividades

4313-4/00 - Obras de terraplanagem.

4213-8/00 - Obras de urbanização - ruas, praças e calçadas.

4930-2/02 - Transporte rodoviário de carga, exceto produtos perigosos e mudanças, intermunicipal, interestadual e internacional.

7732-2/01 - Aluguel de máquinas e equipamentos para construção sem operador, exceto andaimes.

Horário de funcionamento Comercio e prestadores de servicos

Segunda à Sexta das 07:30 às 20:00

Sábado das 07:30 às 13:00

**Este Alvará possui validade INDETERMINADA somente para a LOCALIZAÇÃO e ATIVIDADES acima descritas.**

Observações:

0128

- 1 - O Contribuinte deve manter o presente Alvará de Licença, em lugar bem visível e o exibirá a autoridade competente sempre que esta o exigir. - Código de Posturas - Lei 03/1970 - Artigo 213.
- 2 - Será exigida renovação de licença sempre que ocorrer mudanças de ramo de atividade, modificações nas características do estabelecimento ou transferência de local.
- 3 - Nos casos de alterações tais como: encerramento, mudanças de endereço, razão social, ramos de atividade, etc.  
O contribuinte será obrigado a comunicar a Prefeitura dentro do prazo máximo de 30 (trinta) dias.

**IMPORTANTE:**

- Evite multas, auditorias, fiscalização especial e outros aborrecimentos mantendo em dia sua situação perante o fisco.  
Futuramente você precisará de certidões para fins de aposentadoria, auxílios, pensão, etc.  
Zeze pelo seu futuro.

Capanema, 08 de Setembro de 2021

**Autenticação: 9ZTMH2532MJMXC8U5RB**

Am



**PREGÃO PRESENCIAL SRP Nº 057/2021**

**ANEXO V**

**DECLARAÇÃO DE OBSERVÂNCIA AO DISPOSTO DO INCISO XXXIII  
DO ARTIGO 7º DA CONSTITUIÇÃO FEDERAL**

**RAZÃO SOCIAL: TERRAPLENAGEM BIGATON EIRELI**

**CNPJ Nº: 42.511.114/0001-06**

**ENDEREÇO: ROD PR 281 – KM 636 + 780M S/Nº., ZONA RURAL**

**FONE: 46-3552-1428**

**MUNICÍPIO: CAPANEMA**

**EST.: PARANÁ**

A proponente abaixo assinada, participante da licitação modalidade de PREGÃO PRESENCIAL SRP Nº 057/2021, por seu representante, declara, na forma e sob as penas impostas pela Lei nº 8.666/93, de 21 de junho de 1993 e demais legislação pertinente, que, nos termos do § 6º do artigo 27 da Lei nº 6.544, de 22 de novembro de 1989, encontra-se em situação regular perante o Ministério do Trabalho, no que se refere à observância do disposto no inciso XXXIII do artigo 7º da Constituição Federal.

Por ser a expressão da verdade, firmamos a presente,

Capanema, 08 de setembro de 2021

MARCOS CESAR  
BIGATON:02740  
938985

Assinado de forma  
digital por MARCOS  
CESAR  
BIGATON:02740938985  
Dados: 2021.09.08  
17:57:33 -03'00'

Marcos Cezar Bigaton

RG: 7.077.215-9 SSP PR

CPF: 027.409.389-85

Empresário

TERRAPLENAGEM BIGATON EIRELI  
CNPJ: 42.511.114/0001-46  
ROD. PR. 281 – KM 636 + 780M  
ZONA RURAL  
CAPANEMA- PR. – CEP: 85760-000  
TELEFONE: 46-3552-1428  
E-MAIL: superbigaton@gmail.com

*om*

0130



**PREGÃO PRESENCIAL SRP Nº 057/2021**

**ANEXO IV**

**DECLARAÇÃO DE IDONEIDADE**

RAZÃO SOCIAL: TERRAPLENAGEM BIGATON EIRELI

CNPJ Nº: 42.511.114/0001-06

ENDEREÇO: ROD PR 281 – KM 636 + 780M S/Nº., ZONA RURAL

FONE: 46-3552-1428

MUNICIPIO: CAPANEMA

EST.: PARANÁ

Declaramos para os fins de direito, na qualidade de proponente do procedimento licitatório, sob a modalidade de PREGÃO PRESENCIAL SRP Nº 057/2021, instaurado pelo Município de Planalto, que não fomos declarados inidôneos para licitar ou contratar com o Poder Público, em qualquer de suas esferas.

Por ser a expressão da verdade, firmamos a presente,

Capanema, 08 de setembro de 2.021

MARCOS  
CESAR  
BIGATON:02  
740938985

Assinado de forma  
digital por MARCOS  
CESAR  
BIGATON:02740938  
985  
Dados: 2021.09.08  
17:54:08 -03'00'

Marcos Cezar Bigaton

RG: 7.077.215-9 SSP PR

CPF: 027.409.389-85

Empresário

TERRAPLENAGEM BIGATON EIRELI  
CNPJ: 42.511.114/0001-46  
ROD. PR. 281 – KM 636 + 780M  
ZONA RURAL  
CAPANEMA- PR. – CEP: 85760-000  
TELEFONE: 46-3552-1428  
E-MAIL: superbigaton@gmail.com

*Om*

[Voltar](#)[Imprimir](#)

## Certificado de Regularidade do FGTS - CRF

**Inscrição:** 18.937.415/0001-51

**Razão Social:** IVAR TERREPLANAGEM LTDA ME

**Endereço:** AV CAXIAS DO SUL 653 / INDUSTRIAL / PLANALTO / PR / 85750-000

A Caixa Econômica Federal, no uso da atribuição que lhe confere o Art. 7, da Lei 8.036, de 11 de maio de 1990, certifica que, nesta data, a empresa acima identificada encontra-se em situação regular perante o Fundo de Garantia do Tempo de Serviço - FGTS.

O presente Certificado não servirá de prova contra cobrança de quaisquer débitos referentes a contribuições e/ou encargos devidos, decorrentes das obrigações com o FGTS.

**Validade:** 26/08/2021 a 24/09/2021

**Certificação Número:** 2021082602101189550208

Informação obtida em 07/09/2021 22:08:33

A utilização deste Certificado para os fins previstos em Lei esta condicionada a verificação de autenticidade no site da Caixa:  
**[www.caixa.gov.br](http://www.caixa.gov.br)**



**MINISTÉRIO DA FAZENDA**  
**Secretaria da Receita Federal do Brasil**  
**Procuradoria-Geral da Fazenda Nacional**

**CERTIDÃO NEGATIVA DE DÉBITOS RELATIVOS AOS TRIBUTOS FEDERAIS E À DÍVIDA  
ATIVA DA UNIÃO**

**Nome: IVAR - TERRAPLANAGEM LTDA**  
**CNPJ: 18.937.415/0001-51**

Ressalvado o direito de a Fazenda Nacional cobrar e inscrever quaisquer dívidas de responsabilidade do sujeito passivo acima identificado que vierem a ser apuradas, é certificado que não constam pendências em seu nome, relativas a créditos tributários administrados pela Secretaria da Receita Federal do Brasil (RFB) e a inscrições em Dívida Ativa da União (DAU) junto à Procuradoria-Geral da Fazenda Nacional (PGFN).

Esta certidão é válida para o estabelecimento matriz e suas filiais e, no caso de ente federativo, para todos os órgãos e fundos públicos da administração direta a ele vinculados. Refere-se à situação do sujeito passivo no âmbito da RFB e da PGFN e abrange inclusive as contribuições sociais previstas nas alíneas 'a' a 'd' do parágrafo único do art. 11 da Lei nº 8.212, de 24 de julho de 1991.

A aceitação desta certidão está condicionada à verificação de sua autenticidade na Internet, nos endereços <<http://rfb.gov.br>> ou <<http://www.pgfn.gov.br>>.

Certidão emitida gratuitamente com base na Portaria Conjunta RFB/PGFN nº 1.751, de 2/10/2014.

Emitida às 17:01:52 do dia 06/07/2021 <hora e data de Brasília>.

Válida até 02/01/2022.

Código de controle da certidão: **C141.6568.A8B0.A89F**

Qualquer rasura ou emenda invalidará este documento.

*Am*



Estado do Paraná  
Secretaria de Estado da Fazenda  
Receita Estadual do Paraná

**Certidão Negativa**  
de Débitos Tributários e de Dívida Ativa Estadual  
**Nº 024920152-70**

Certidão fornecida para o CNPJ/MF: **18.937.415/0001-51**  
Nome: **IVAR - TERRAPLANAGEM LTDA - EPP**

Ressalvado o direito da Fazenda Pública Estadual inscrever e cobrar débitos ainda não registrados ou que venham a ser apurados, certificamos que, verificando os registros da Secretaria de Estado da Fazenda, constatamos não existir pendências em nome do contribuinte acima identificado, nesta data.

Obs.: Esta Certidão engloba todos os estabelecimentos da empresa e refere-se a débitos de natureza tributária e não tributária, bem como ao descumprimento de obrigações tributárias acessórias.

**Válida até 05/01/2022 - Fornecimento Gratuito**

A autenticidade desta certidão deverá ser confirmada via Internet  
[www.fazenda.pr.gov.br](http://www.fazenda.pr.gov.br)

Om



Prefeitura Municipal de Planalto  
SECRETARIA MUNICIPAL DE FINANÇAS  
DEPARTAMENTO DE CONTROLE FINANCEIRO

NEGATIVA  
Nº 20971 / 2021

**IMPORTANTE:**

1. FICA RESSALVADO O DIREITO DA FAZENDA MUNICIPAL COBRAR DÉBITOS CONSTATADOS POSTERIORMENTE MESMO REFERENTE AO PERÍODO COMPREENDIDO NESTA CERTIDÃO.
2. A PRESENTE CERTIDÃO TEM VALIDADE ATÉ 04/10/2021, SEM RASURAS E NO ORIGINAL.

REVENDO OS ARQUIVOS E REGISTROS, CERTIFICAMOS QUE: O CONTRIBUINTE NADA DEVE À FAZENDA PÚBLICA MUNICIPAL RELATIVO A EMPRESA MENCIONADA ABAIXO.

Planalto, 05 de Agosto de 2021

REQUERENTE: IVAR

CÓDIGO DE AUTENTICAÇÃO:  
C2HJF2QEM254XHCESQ

FINALIDADE: VERIFICAÇÃO

RAZÃO SOCIAL: IVAR - TERRAPLANAGEM LTDA - EPP

INSCRIÇÃO EMPRESA

CNPJ/CPF

INSCRIÇÃO ESTADUAL

ALVARÁ

11722

18.937.415/0001-51

9064329518

1436

**ENDEREÇO**

AV CAXIAS DO SUL, 653 - INDUSTRIAL CEP: 85750000 Planalto - PR

**CNAE / ATIVIDADES**

Obras de terraplenagem, Comércio varejista de madeira e artefatos, Fabricação de estruturas metálicas,  
Manutenção e reparação de máquinas e equipamentos para agricultura e pecuária, Construção de edifícios,  
Comércio atacadista de máquinas, aparelhos e equipamentos para uso agropecuário; partes e peças



PODER JUDICIÁRIO  
JUSTIÇA DO TRABALHO

### **CERTIDÃO NEGATIVA DE DÉBITOS TRABALHISTAS**

Nome: IVAR - TERRAPLANAGEM LTDA (MATRIZ E FILIAIS)

CNPJ: 18.937.415/0001-51

Certidão nº: 27669937/2021

Expedição: 07/09/2021, às 22:15:52

Validade: 05/03/2022 - 180 (cento e oitenta) dias, contados da data de sua expedição.

Certifica-se que **IVAR - TERRAPLANAGEM LTDA (MATRIZ E FILIAIS)**, inscrito(a) no CNPJ sob o nº **18.937.415/0001-51**, **NÃO CONSTA** do Banco Nacional de Devedores Trabalhistas.

Certidão emitida com base no art. 642-A da Consolidação das Leis do Trabalho, acrescentado pela Lei nº 12.440, de 7 de julho de 2011, e na Resolução Administrativa nº 1470/2011 do Tribunal Superior do Trabalho, de 24 de agosto de 2011.

Os dados constantes desta Certidão são de responsabilidade dos Tribunais do Trabalho e estão atualizados até 2 (dois) dias anteriores à data da sua expedição.

No caso de pessoa jurídica, a Certidão atesta a empresa em relação a todos os seus estabelecimentos, agências ou filiais.

A aceitação desta certidão condiciona-se à verificação de sua autenticidade no portal do Tribunal Superior do Trabalho na Internet (<http://www.tst.jus.br>).

Certidão emitida gratuitamente.

#### **INFORMAÇÃO IMPORTANTE**

Do Banco Nacional de Devedores Trabalhistas constam os dados necessários à identificação das pessoas naturais e jurídicas inadimplentes perante a Justiça do Trabalho quanto às obrigações estabelecidas em sentença condenatória transitada em julgado ou em acordos judiciais trabalhistas, inclusive no concernente aos recolhimentos previdenciários, a honorários, a custas, a emolumentos ou a recolhimentos determinados em lei; ou decorrentes de execução de acordos firmados perante o Ministério Público do Trabalho ou Comissão de Conciliação Prévia.

*gm*

REPÚBLICA FEDERATIVA DO BRASIL  
ESTADO DO PARANÁ  
COMARCA DE CAPANEMA

CARTORIO DO DISTRIBUIDOR E ANEXOS  
AV. PEDRO VIRIATO PARIGOT DE SOUZA Nº 1212 - CENTRO  
CAPANEMA/PR - 85760000

TITULAR  
DIRCE STEVENS FACCIO  
JURAMENTADOS  
VITOR HUGO PAGNO  
MURILO KWIATKOWSKI SBARDELOTTO

### Certidão Negativa

Certifico, a pedido de parte interessada, que revendo os livros e arquivos de distribuição CÍVEL (Cível, Precatória, Precatória Especial, Juizado Especial), Ações: CONCORDATA E FALENCIA, RECUPERAÇÃO JUDICIAL sob minha guarda neste cartório, verifiquei NÃO CONSTAR nenhum registro em andamento contra:

#### IVAR TERRAPLANAGEM LTDA ME

CNPJ 18.937.415/0001-51, no período compreendido desde 14/07/1989, até a presente data.



CAPANEMA/PR, 16 de Agosto de 2021, 14:29:47

  
MURILO KWIATKOWSKI SBARDELOTTO



PODER JUDICIÁRIO  
Juízo de Direito da Comarca de  
Capanema - Estado do Paraná  
Av. Parigot de Souza, 1212  
Cartório do Contador, Distribuidor, Partidor,  
Depositário Público e Avaliador Judicial  
CNPJ 01.259.161/0001-87  
Dirce Stevens Faccio - Titular

Custas = R\$ 48,95

Página 0001/0001

Criação da Comarca 29.11.1967

0137

\*\*\* BALANÇO PATRIMONIAL \*\*\*

Valores Em: Moeda Corrente

Encerrado em - Dezembro/2020

		[ Anual ]
	31/12/2020	31/12/2019
ATIVO		
CIRCULANTE	414.510,74	243.464,15
DISPONIBILIDADES	407.911,84	239.807,08
BENS NUMERARIOS	149.827,86	224.755,12
CAIXA	149.827,86	224.755,12
DEPOSITOS BANCARIOS A VISTA	208.032,47	3.246,31
BANCOS CONTA MOVIMENTO	208.032,47	3.246,31
APLICACOES DE LUQ. IMEDIATA	50.051,51	11.805,65
BANCO CONTA APLICAÇÃO	50.051,51	11.805,65
CREDITOS	2.941,83	
CREDITOS DE FUNCIONARIOS	2.941,83	
ADIANTAMENTO DE FERIAS	2.941,83	
ESTOQUES	3.657,07	3.657,07
ESTOQUES	3.657,07	3.657,07
MERCADORIAS PARA REVENDA	3.657,07	3.657,07
ATIVO NAO CIRCULANTE	966.903,23	531.903,23
IMOBILIZADO	966.903,23	531.903,23
BENS EM OPERACOES - CUSTO CORRIG.	1.045.000,00	610.000,00
MAQUINAS,APAR.E EQUIPAMENTOS	1.045.000,00	610.000,00
DEPREC.AMORT.EXAUST/ACUMUL.CORRIG.	(78.096,77)	(78.096,77)
(-) DEPREC. MAQUINAS APAR.E EQUIP.	(78.096,77)	(78.096,77)
<b>TOTAL DO ATIVO</b>	<b>1.381.413,97DB</b>	<b>775.367,38DB</b>

Reconhecemos a exatidão do presente Balanço Patrimonial, somando tanto o Ativo como o Passivo a importância supra de R\$\*\*\*\*\*1.381.413,97, bem como suas demonstrações.

PLANALTO / PR, 08/09/2021

*Mateus Rogeri*

MATEUS ROGERI  
ADMINISTRADOR

CPF: 076.605.249-41  
RG: 103150248

SERAFIM TOVO  
Técnico Contábil  
PR008391/O-3  
CPF: 00630233934  
RG: 6931472/SSP/PR

*Serafim Tovo*  
Serafim Tovo  
Técnico em Contabilidade  
CRC-PR 008391/O  
CPF 006.302.339-34

## \*\*\* BALANÇO PATRIMONIAL \*\*\*

Valores Em: Moeda Corrente

Encerrado em - Dezembro/2020

PASSIVO	[ Anual ]	
	31/12/2020	31/12/2019
<b>CIRCULANTE</b>	14.534,09	9.957,08
<b>CREDORES POR FUNCIONAMENTO</b>	14.534,09	9.957,08
<b>FORNECEDORES</b>	2.001,94	
FORNECEDORES DIVERSOS	2.001,94	
<b>OBRIGACOES FISCAIS</b>	1.836,60	1.761,00
INSS A RECOLHER	860,88	858,60
FGTS A RECOLHER	849,48	902,40
IR-FONTE A RECOLHER	126,24	
<b>OUTRAS OBRIGACOES</b>	10.695,55	8.196,08
D.A.S. A RECOLHER	7.087,66	186,68
SALARIOS E ORDENADOS A PAGAR	2.407,89	6.859,40
HONORARIOS A PAGAR	1.200,00	1.150,00
<b>PASSIVO NAO CIRCULANTE</b>	360.000,00	
<b>EMPRESTIMOS E FINANCIAMENTOS</b>	360.000,00	
EMP. E FINANC. A LONGO PRAZO	360.000,00	
SÓCIO C/EMPRESTIMOS	360.000,00	
<b>PATRIMONIO LIQUIDO</b>	1.006.879,88	765.410,30
<b>CAPITAL SOCIAL</b>	50.000,00	50.000,00
CAPITAL SOCIAL	50.000,00	50.000,00
CAPITAL SUBSCRITO	50.000,00	50.000,00
<b>LUCROS OU PREJUIZOS LIQUIDOS</b>	956.879,88	715.410,30
LUCROS OU PREJUIZOS ACUMULADOS	956.879,88	715.410,30
LUCROS ACUMULADOS	1.455.990,36	1.214.520,78
(-) PREJUIZOS ACUMULADOS	(499.110,48)	(499.110,48)
<b>TOTAL DO PASSIVO</b>	<b>1.381.413,97CR</b>	<b>775.367,38CR</b>

Reconhecemos a exatidão do presente Balanço Patrimonial, somando tanto o Ativo como o Passivo a importância supra de R\$\*\*\*\*\*1.381.413,97, bem como suas demonstrações.

PLANALTO / PR, 08/09/2021

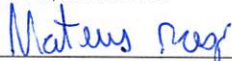

MATEUS ROGERI  
ADMINISTRADOR

CPF: 076.605.249-41

RG: 103150248

SERAFIM TOVO

Técnico Contábil

PR008391/O-3

CPF: 00630233934

RG: 6931472/SSP/PR



Técnico em Contabilidade  
CRC-PR-008391/O  
CPF 006.302.339-34

Valores Em: Moeda Corrente

Encerrado em - Dezembro/2020

### DEMONSTRAÇÃO DO RESULTADO DO EXERCÍCIO

	31/12/2020	[ Anual ] 31/12/2019
<b>RESULTADO DO EXERCICIO</b>		
REC.LIQ.DE VENDAS DE PROD. E SERVIÇOS		
REC.BRUTA DE VENDAS DE PRO.E SERV.	675.497,54	171.074,00
VENDAS DE SERVICOS	675.497,54	171.074,00
MAO DE OBRA	675.497,54	171.074,00
DEDUCAO DA RECEITA BRUTA	(54.317,91)	(12.598,62)
IMPOSTOS INCIDENTES SOBRE VENDAS	(54.317,91)	(12.598,62)
ISSQN - IMPOSTO S/SERVIÇOS	(5.491,32)	
D.A.S.	(48.826,59)	(12.598,62)
<b>Receita Liquida</b>	<b>621.179,63CR</b>	<b>158.475,38CR</b>
C.M.V. CUSTOS COMERCIAIS		(0,00)
CUSTOS DAS MERCADORIAS VENDIDAS		(0,00)
(+)ESTOQUES NO INICIO DE MES		(3.657,07)
(-)ESTOQUES NO FINAL DO MES		3.657,07
<b>Lucro Bruto</b>	<b>621.179,63CR</b>	<b>158.475,38CR</b>
DESPESAS OPERACIONAIS	(142.105,47)	(168.096,89)
DESPESAS COM PESSOAL	(142.105,47)	(131.050,40)
SALARIOS E ORDENADOS	(86.639,35)	(89.047,10)
G.R.R.F.	(5.121,08)	(4.668,32)
FERIAS	(8.105,29)	
13º. SALARIOS	(7.837,50)	(7.409,00)
FGTS	(7.821,08)	(7.917,12)
PRO-LABORE	(21.600,00)	(21.600,00)
RESCISAO CONTRATUAL	(4.981,17)	(408,86)
OCUPACAO		(36.000,00)
DEPRECIACOES E AMORTIZACOES		(36.000,00)
DESPESAS GERAIS		(1.046,49)
DESPESAS C/FRETES		(631,49)
SERVICOS TECNICOS E PROFISSIONAIS		(415,00)
ADMINISTRATIVAS	(235.145,20)	(243.801,01)
OCUPACAO	(62.545,23)	(15.190,20)
MANUTENCAO E REPAROS	(62.545,23)	(15.190,20)
HONORARIOS	(8.210,00)	(8.750,00)
HONORARIOS CONTABEIS	(8.210,00)	(8.750,00)
DESPESAS GERAIS	(163.991,90)	(219.860,81)
DESPESAS C/VEICULOS	(5.210,00)	(15.240,26)
DESPESAS C/COMBUSTIVEIS	(158.781,90)	(204.620,55)
IMPOSTOS E TAXAS	(398,07)	
IMPOSTOS E TAXAS	(398,07)	
RESULTADOS FINANCEIROS LIQUIDOS	(2.459,38)	340,30
DESPESAS FINANCEIRAS	(2.674,16)	(2.576,47)
DESPESAS BANCARIAS	(1.931,15)	(1.965,48)
DESPESAS FINANCEIRAS	(7,23)	
VARIACOES MONETARIA PASSIVAS	(693,48)	
IR-FONTE S/APLICAÇÕES	(42,30)	(610,99)
VARIACOES DE CREDITO	214,78	2.916,77
VARIACAO MONETARIA ATIVA	214,78	2.916,77

*Serafim Tovo*  
 Técnico em Contabilidade  
 CRC-PR 008391/O  
 CPF 006.302.339-34

0140

Valores Em: Moeda Corrente

Encerrado em - Dezembro/2020

### DEMONSTRAÇÃO DO RESULTADO DO EXERCÍCIO

	31/12/2020	[ Anual ] 31/12/2019
Resultado Oper. Antes Provisoes		253.082,22DB
Resultado Oper. Antes Provisoes	241.469,58CR	
Resultado Antes Prov. IR	241.469,58CR	253.082,22DB
Prejuizo do Exercicio		253.082,22DB
Lucro do Exercicio	241.469,58CR	

PLANALTO / PR, 08/09/2021

*Mateus Roger*

MATEUS ROGERI  
ADMINISTRADOR

CPF: 076.605.249-41  
RG: 103150248

SERAFIM TOVO  
Técnico Contábil  
PR008391/O-3  
CPF: 00630233934  
RG: 6931472/SSP/PR

*Serafim Tovo*  
Serafim Tovo  
Técnico em Contabilidade  
CRC-PR 008391/O  
CPF 006.302.339-34

*om*

MINISTÉRIO DO TRABALHO  
E EMPREGO

CARTEIRA DE TRABALHO E PREVIDÊNCIA SOCIAL

PIS/PASEP 124.51453.70-4

NÚMERO 8940372      SERIE 0040      UF PR

*[Handwritten Signature]*

ASSINATURA DO TITULAR



COLÉGIO DIREITO

SERVENTIA DISTRICTAL  
Av. Rio Grande do Sul, 583  
85750-000 - Planalto - PR

QUALIFICAÇÃO CIVIL - BRASILEIRO



**EDINALDO LIMA SANTOS**  
 NOME: EDINALDO LIMA SANTOS  
 NOME SOCIAL: MARIA SALETE LIMA SANTOS  
 NOME DE CASAL: ELIAS MOTA DOS SANTOS  
 NOME DE SOLTEIRO: MARIA SALETE LIMA SANTOS  
 SEXO: MASCULINO  
 DATA DE NASCIMENTO: 21/07/1976  
 ESTADO CIVIL: SOLTEIRO  
 NATURALIDADE: NOVA AURORA - PR  
 DOCUMENTO: C. I. 69957226 1612/1993 SESP PR  
 LEI Nº 9.049, DE 18 DE MAIO DE 1995  
 CNH: 017.997.989-25  
 TIT. ELEITOR:      SEÇÃO:      ZONA:      LOCAL/DATA DE EMISSÃO: GRTE CASCAVEL/PR - 26/01/2015

**AUTENTICAÇÃO**  
 A presente fotocópia confere com o original.  
 O referido é verdade e dou fé.

09 SET. 2021

*[Handwritten Signature]*  
**Juliana Szkut**  
 CPF: 072.841.249-70  
 Escrevente



CONTRATO DE TRABALHO

Empregador: IVAR TERRAPLNGEM LTDA-ME  
 CNPJ: 18.937.415/0001-51  
 Endereço: AVENIDA CAXIAS DO SUL, 653  
 Município: PLANALTO Estado: PR  
 Cargo: OPERADOR DE MAQUINAS  
 CBO: 710215  
 Data de Admissão: 01/09/2015  
 Folhas: 6  
 Remuneração: R\$: 1,576,00 (Hum Mil Quinhentos e Setenta e Seis Reais)mês.

+ *Mateus Rogn*

SERVENTIA DISTRICTAL  
Av. Rio Grande do Sul, 583  
85750-000 - Planalto - PR

**AUTENTICAÇÃO**  
 A presente fotocópia confere com o original.  
 O referido é verdade e dou fé.

09 SET. 2021

*[Handwritten Signature]*  
**Juliana Szkut**  
 CPF: 072.841.249-70  
 Escrevente

**EM BRANCO**

**EM BRANCO**

EDINALDO LIMA SANTOS



DOC. IDENTIDADE / ÓRG. EMISSOR / UF  
 6995722-6 SESP PR

CPF DATA NASCIMENTO  
 017.997.989-25 21/07/1976

FILIAÇÃO  
 ELIAS MOTA DOS SANTOS  
 MARIA SALETE LIMA SANTOS

PERMISSÃO ACC CAT. HAB.  
 E

Nº REGISTRO VALIDADE 1ª HABILITAÇÃO  
 00357372024 18/01/2025 23/05/1995

VÁLIDA EM TODO O TERRITÓRIO NACIONAL  
 1979301547

OBSERVAÇÕES  
 CETCP (VAL: 04/02/2020)

LOCAL CAPANEMA, PR DATA EMISSÃO 20/01/2020

ASSINATURA DO EMISSOR 73717884515 PR917580262

PARANÁ

PROIBIDO PLASTIFICAR  
 1979301547

Lei 13.228 de 18/07/2001  
**SELO FUNARPEN**  
 Tabellionato de Notas Exclusivo para Autenticação de Cópia  
 FUR53427  
 JULIANA SZEKUL  
 CPF: 072.841.249-70  
 Escrevente

**AUTENTICAÇÃO**  
 A presente fotocópia confere com o original.  
 O referido é verdade e dou fé.

09 SET. 2021

*Juliana Szekul*  
 Denise Casaril Quintana - Oficial Substituta  
 Isabel Cristina Drexler Libardi - Oficial Inscrição

PRANCO

om

**EM BRANCO**

**EM BRANCO**

RECEBEMOS DE VIANMAQ EQUIPAMENTOS LTDA OS PRODUTOS CONSTANTES DA NOTA FISCAL INDICADA ABAIXO		NF-e Nº 2822 SÉRIE: 1
DATA DE RECEBIMENTO	IDENTIFICAÇÃO E ASSINATURA DO RECEBEDOR	

<b>VIANMAQ</b> Identificação do Emitente VIANMAQ EQUIPAMENTOS LTDA Rua Arquitetura, 47 - - Universitario Cascavel - PR CEP: 85.819-230 Telefone: 4533062085 COM VOCÊ, O TEMPO TODO	<b>DANFE</b> DOCUMENTO AUXILIAR DA NOTA FISCAL ELETRÔNICA 0 - ENTRADA 1 - SAÍDA <b>1</b> Nº 2822 Série: 1 Folha: 1 / 1	 Chave de acesso <b>4121 0601 6310 2200 0465 5500 1000 0028 2211 5260 0623</b>	
	Natureza da Operação Venda de mercadoria adquirida ou recebida de terceiros		Consulta de autenticidade no portal da NF-e <a href="http://www.nfe.fazenda.gov.br/portal/">http://www.nfe.fazenda.gov.br/portal/</a>
INSCRIÇÃO ESTADUAL 9079966468	IE SUBST. TRIBUTÁRIO	CNPJ 01.631.022/0004-65	Protocolo de autorização de uso <b>141210117612136 - 01/06/2021 16:49:09</b>

<b>DESTINATÁRIO REMETENTE</b>			
NOME / RAZÃO SOCIAL Ivar Terraplanagem Ltda		CNPJ / CPF 18.937.415/0001-51	DATA DE EMISSÃO 01/06/2021
ENDEREÇO Avenida Caxias Do Sul, 660		BAIRRO / DISTRITO Industrial	CEP 85.750-000
MUNICÍPIO Planalto		FONE / FAX 46999333860	UF PR
		INSCRIÇÃO ESTADUAL 9064329518	DATA ENTRADA / SAÍDA 01/06/2021
			HORA DA SAÍDA 16:49:00

<b>FATURA / DUPLICATAS</b>			
Fatura: 001 Vencimento: 01/06/2021 Valor: 600.000,00 Fatura: 002 Vencimento: 01/06/2021 Valor: 94.000,00 Fatura: 003 Vencimento: 16/06/2021 Valor: 246.000,00			

<b>CÁLCULO DO IMPOSTO</b>				
BASE DE CÁLCULO DO ICMS 940.000,00	VALOR DO ICMS 112.800,00	BC ICMS SUBSTITUIÇÃO 0,00	VALOR DO ICMS SUBSTITUIÇÃO 0,00	VALOR TOTAL DOS PRODUTOS 940.000,00
VALOR DO FRETE 0,00	VALOR DO SEGURO 0,00	DESCONTO 0,00	OUTRAS DESPESAS ACESSÓRIAS 0,00	VALOR DO IPI 0,00
				VALOR TOTAL DA NOTA 940.000,00

<b>TRANSPORTADOR / VOLUMES TRANSPORTADOS</b>						
RAZÃO SOCIAL		FRETE POR CONTA 0-Contrat. Remet.CIF	CÓDIGO ANTT	PLACA DO VEÍCULO	UF	CNPJ / CPF
ENDEREÇO		MUNICÍPIO		UF	INSCRIÇÃO ESTADUAL	
QUANTIDADE	ESPÉCIE	MARCA	NUMERAÇÃO	PESO BRUTO 0,00Kg	PESO LÍQUIDO 19.770,00 Kg	

<b>DADOS DO PRODUTO / SERVIÇO</b>													
CÓD. PROD.	DESCRIÇÃO DO PRODUTO / SERVIÇO	NCM	CST	CFOP	UNID.	QUANT.	V. UNITÁRIO	V. TOTAL	BC. ICMS	V. ICMS	V. IPI	ALIQ. ICMS	ALIQ. IPI
D61EX-23M0	Trator De Esteiras Marca Komatsu, Modelo D61EX-23M0, Novo	8429.11.90	2.00	5102	UNID	1,00	940.000,00	940.000,00	940.000,00	112.800,00	0,00	12,00	0,00

<b>CÁLCULO DO ISSQN</b>			
INSCRIÇÃO MUNICIPAL 473750538	VALOR TOTAL DOS SERVIÇOS 0,00	BASE DE CÁLCULO ISSQN 0,00	VALOR DO ISSQN 0,00

<b>DADOS ADICIONAIS</b> INFORMAÇÕES COMPLEMENTARES REDUCAO DE ALIQUOTA DE ICMS P/12% CFE. DECRETO 953 DE 01/04/2015.; Vendedor: Marco Zanatta Numero do Pedido do Cliente: Serie: B50535 Motor: 36715325 PIN: KMT0D125LMBB50535 Ano: 2021, nova Dados bancarios: Bradesco / Ag: 6349-5 / CC: 17640-0 Baseado em Pedidos de venda 7706.	RESERVADO AO FISCO
---	--------------------

# KOMATSU®

## D61EX-23M0

# D61EX-23M0

### POTÊNCIA LÍQUIDA

168 HP @ 2200rpm  
125 kW @ 2200rpm

### PESO OPERACIONAL

D61EX-23M0 19770 kg

### CAPACIDADE DA LÂMINA

3,8 m<sup>3</sup>



O MODELO ILUSTRADO PODE INCLUIR EQUIPAMENTOS OPCIONAIS  
FOTO MERAMENTE ILUSTRATIVA

**D61EX-23M0**

# PANORÂMICA

D61EX-23M0

**Soluções Genuínas para Conciliar a Exploração dos Recursos Naturais do Planeta com a Preservação do Meio Ambiente**

O motor diesel Komatsu SAA6D107E-1 turboalimentado, pós-resfriado proporciona potência líquida de 168 HP (125 kW) com excelente produtividade.

Tampas laterais do motor articuláveis tipo "asa de gaivota" para melhor segurança e maior facilidade na manutenção.

A Lâmina de Inclinação e Angulação Hidráulicas, de alta capacidade, alia a maior potência de sua classe à extraordinária produtividade que oferece.

Linhas hidráulicas de inclinação da lâmina completamente protegidas.

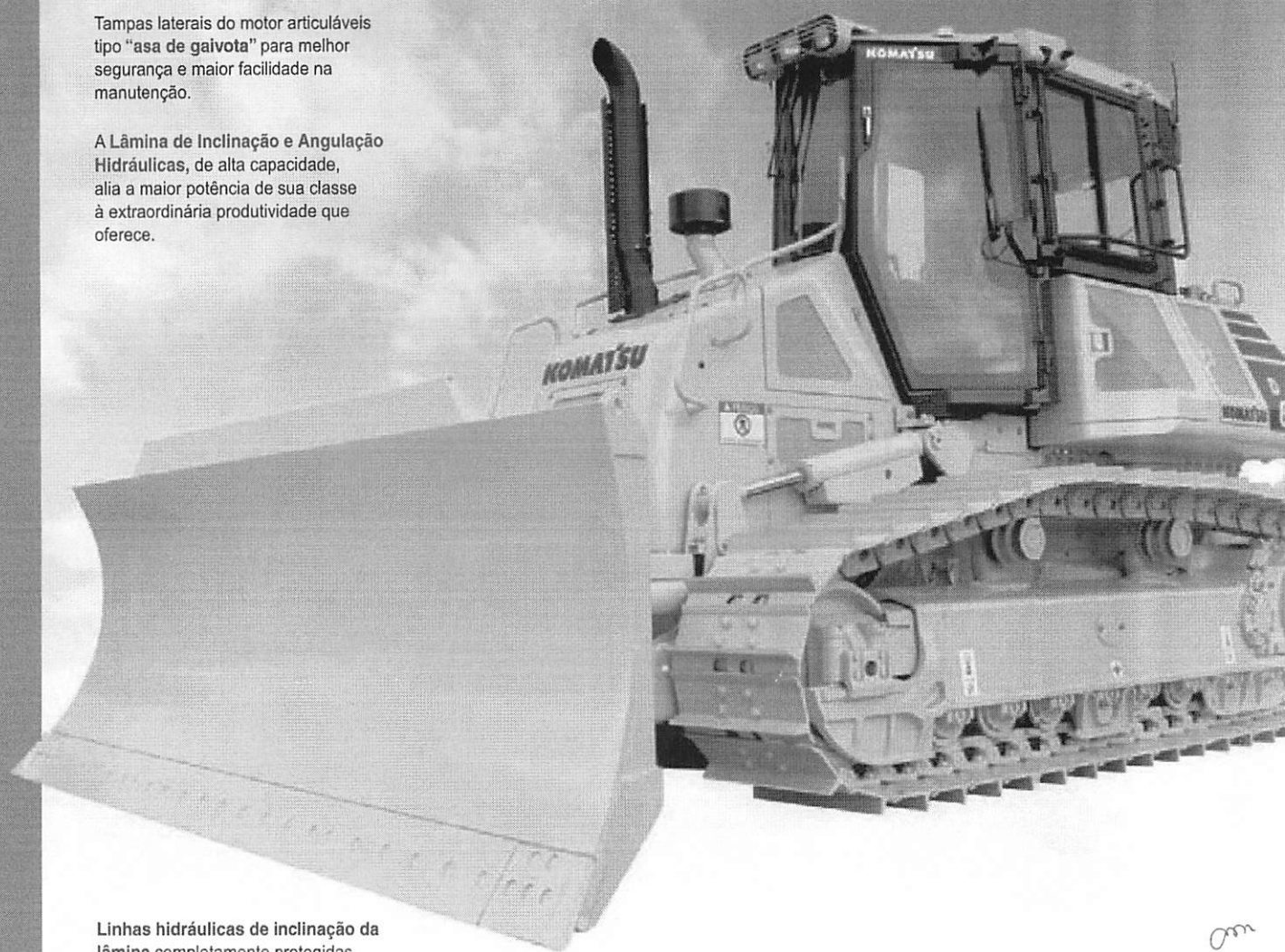

*O modelo ilustrado pode incluir equipamentos opcionais.*

# D61EX-23M0

## POTÊNCIA LÍQUIDA

168 HP @ 2200rpm  
125 kW @ 2200rpm

## PESO OPERACIONAL

D61EX-23M0 19770 kg

## CAPACIDADE DA LÂMINA

Lâmina de angulação e inclinação hidráulica  
3,8 m<sup>2</sup>

# ecot3

## EXCELENTES NÍVEIS DE PRODUTIVIDADE E ECONOMIA DE COMBUSTÍVEL

**Novos modos Econômico e de Potência:**  
Máxima potência quando necessário e modo Econômico para reduzir o consumo de combustível em operações menos exigentes.

**Novo motor e tecnologia de controle da bomba hidrostática** aumenta a eficiência operacional e diminui o consumo de combustível.

Projeto integrado Komatsu, visando o máximo em agregação de valor, confiabilidade e versatilidade. O sistema hidráulico, o trem de força, o chassi e todos os principais componentes são projetados pela Komatsu. Nesta máquina, os componentes foram concebidos para trabalhar em conjunto, visando uma maior produção, grande confiabilidade e ampla versatilidade.

O Sistema de Arrefecimento, com ventilador acionado hidráulicamente possui controle inteiramente automático, reduzindo o consumo de combustível e os níveis de ruído em operação.

Circuito hidráulico traseiro (opcional)

Sistema de monitoramento da visão traseira da máquina (opcional)

Sistema avançado de diagnósticos monitora continuamente as operações e os sistemas vitais da máquina para identificar eventuais problemas e auxiliar no diagnóstico de falhas.



O modelo ilustrado pode incluir equipamentos opcionais

### Características da cabine ROPS integrada

- Cabine pressurizada, extremamente ampla e silenciosa
- Excelente visibilidade com estrutura ROPS integrada

### Maior durabilidade

- Chapas de aço para aplicação pesada empregadas em toda a estrutura
- Armação da lâmina fabricada totalmente com ligas de aço
- Novos comandos finais HD com retentores de labirintos triplos
- Componentes exclusivos projetados e desenvolvidos pela Komatsu

**Suporte auto-ajustável da roda-guia,** proporcionando tensão constante e uniforme à roda-guia e reduzindo os níveis de ruído e vibração, ao mesmo tempo em que aumenta a vida útil do material rodante.

**Lâminas de inclinação e angulação hidráulicas (PAT)** com passos ajustáveis manualmente para aumentar a produtividade em uma ampla variedade de aplicações.

### Completo controle da lâmina pelo operador

- Sistema de Controle por Comando na Palma da Mão (PCCS)
- Controle Eletrônico Proporcional (EPC)
- Modos ajustáveis de mudança de velocidades: Modo Rápido e Modo Variável
- Novo interruptor de angulação da lâmina

### Novo sistema de transmissão hidrostática (HST), mais eficiente com controle eletrônico

- Ajuste personalizável de mudança rápida de velocidades (3 velocidades)
- Seleção variável de velocidades (20 velocidades)
- Tecnologia de correspondência em baixas velocidades (maior eficiência entre descarga das bombas e rotação do motor)

### Amplio monitor colorido

- Monitor multicolorido de 7 polegadas, alta resolução e fácil leitura
- Indicador Eco (operações com ênfase na economia de combustível)
- Diagnósticos

**Condições propícias para instalação do sistema Topcon®** de controle da máquina (opcional). O kit parafusável de acabamento (opcional) torna automática a instalação do sistema Topcon®.

## KOMTRAX™

Máquinas equipadas com Komtrax são capazes de transmitir diversas informações, como localização, dados do horímetro e mapas de operação a um site seguro da Internet utilizando tecnologia wireless. São registrados ainda os códigos de falhas, sinais de advertência, itens de manutenção, níveis de combustível e muitas outras informações.

D61EX-23M0

VISIBILIDADE DA LÂMINA

# A melhor visibi

D61EX-23M0

## Visibilidade incomparável da lâmina

O trator de esteiras D61EX-23M0 incorpora o design de dianteira super inclinada. Esse design inovador desenvolvido pela Komatsu proporciona excelente visibilidade da lâmina, melhorando o controle da máquina ao mesmo tempo em que aumenta a sua eficiência e produtividade. É o primeiro trator de esteiras dessa classe que apresenta esta característica.

**D61EX-23M0**

# lidade da lâmina



O modelo ilustrado pode incluir equipamentos opcionais

**D61EX-23M0**

## **CARACTERÍSTICAS DE PRODUTIVIDADE**

### **MOTOR**

O motor Komatsu SAA6D107E-1 atinge 168 HP (125 kW) a 2.200 rpm. A potência do motor Komatsu, incorporada às novas inovações do trator D61EX-23M0 torna o consumo de combustível altamente eficiente, fazendo da máquina a escolha lógica para as operações de nivelamento e laminação.

O motor é turboalimentado e conta com recursos de injeção direta de combustível e pós-resfriamento ar-ar para maximizar a potência com um consumo mínimo.

Para minimizar o ruído e as vibrações, o motor é montado sobre a estrutura principal com suportes amortecedores de borracha.

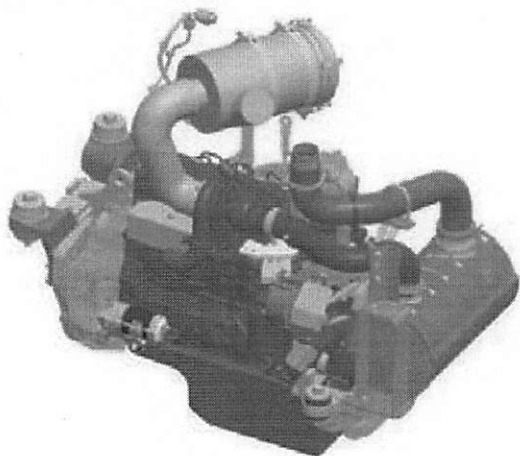

### **Ventilador de arrefecimento do radiador com acionamento hidráulico**

A rotação do ventilador de arrefecimento é controlada eletronicamente de acordo com as temperaturas do óleo hidráulico e do líquido de arrefecimento; gerando economia no consumo de combustível e proporcionando excelente produtividade com um ambiente operacional mais silencioso.

### **Equipamento de Trabalho**

#### **Lâmina de grande capacidade**

A notável produtividade justifica-se também pela capacidade da lâmina de 3,8 m<sup>3</sup> (lâmina de inclinação e angulação hidráulicas). Para o aumento da durabilidade, foi incorporado à frente e às laterais da lâmina aço de alta resistência à tração.

### **Material Rodante**

#### **Material rodante de esteiras longas e de baixo centro de gravidade**

O projeto Komatsu é extraordinariamente resistente e oferece excelente estabilidade e capacidade de nivelamento. Graças ao emprego de vedadores de óleo desenvolvidos para tratores de esteiras de grande porte, a vida útil dos vedadores de óleo é maior.

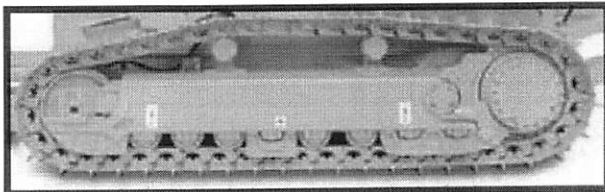

### **Filtro de combustível de elevada eficiência**

Um novo filtro de combustível de alta eficiência melhora a confiabilidade do sistema de alimentação de combustível. O filtro de tipo duplo oferece o dobro da capacidade de filtragem.

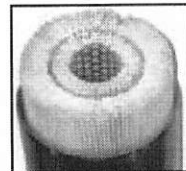

*O modelo ilustrado pode incluir equipamentos opcionais*

**D61EX-23M0**

### Nova Tecnologia HST

Os tratores D61EX-23M0 incorporam o motor e tecnologia de controle da bomba hidrostática de transmissão para melhorar a eficiência operacional e reduzir o consumo de combustível a níveis ainda mais baixos que os sistemas de controle HST convencionais. Com dois modos de trabalho P (Potência) e E (Economia), este recurso exclusivo Komatsu reduz o consumo de combustível em até 10% no modo E (Economia), de acordo com a exigência das condições de trabalho, em comparação com o modelo anterior.

A nova transmissão HST proporciona a execução de manobras potentes sob várias condições de trabalho, mesmo com a máquina carregada. A contra-rotação está disponível para conversões de raio mínimo, proporcionando uma excelente manobrabilidade em locais confinados.

### Modo de mudança variável e novo modo de mudança rápida de velocidade customizável

Os tratores D61EX-23M0 oferecem dois modos de mudança de velocidades: Modo variável e o novo modo padronizável de mudança rápida de velocidades. O modo de mudança variável proporciona 20 ajustes incrementais de velocidade ao operador, enquanto o novo modo padronizável de mudança rápida de velocidades oferece 3 ajustes de velocidades, possíveis de serem ajustadas no monitor para obter a velocidade adequada às diferentes preferências do operador.

### Pedal simples (pedal de freio/desacelerador) a ser operado para controlar a velocidade durante as operações

A operação da máquina torna-se simples porque a função de frenagem foi integrado o pedal de desaceleração. A velocidade de deslocamento da máquina incluindo/excluindo a rotação do motor pode ser controlada usando um único pedal para as funções de desaceleração/frenagem. A função de operação do pedal pode ser ajustada pelo interruptor seletor de modo.

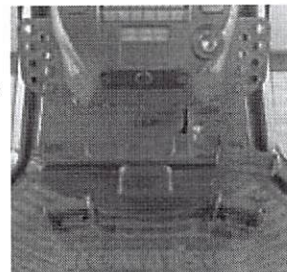

### Modo desacelerador

O pedal pode desacelerar a rotação do motor e a velocidade de deslocamento da máquina. De modo geral, pode ser utilizado em todas as aplicações.

### Modo de freio

O pedal pode desacelerar a velocidade de deslocamento da máquina, mantendo uma rotação elevada do motor. Este modo pode ser útil para manter a controlabilidade do equipamento de trabalho e/ou sua força, mesmo durante a frenagem.

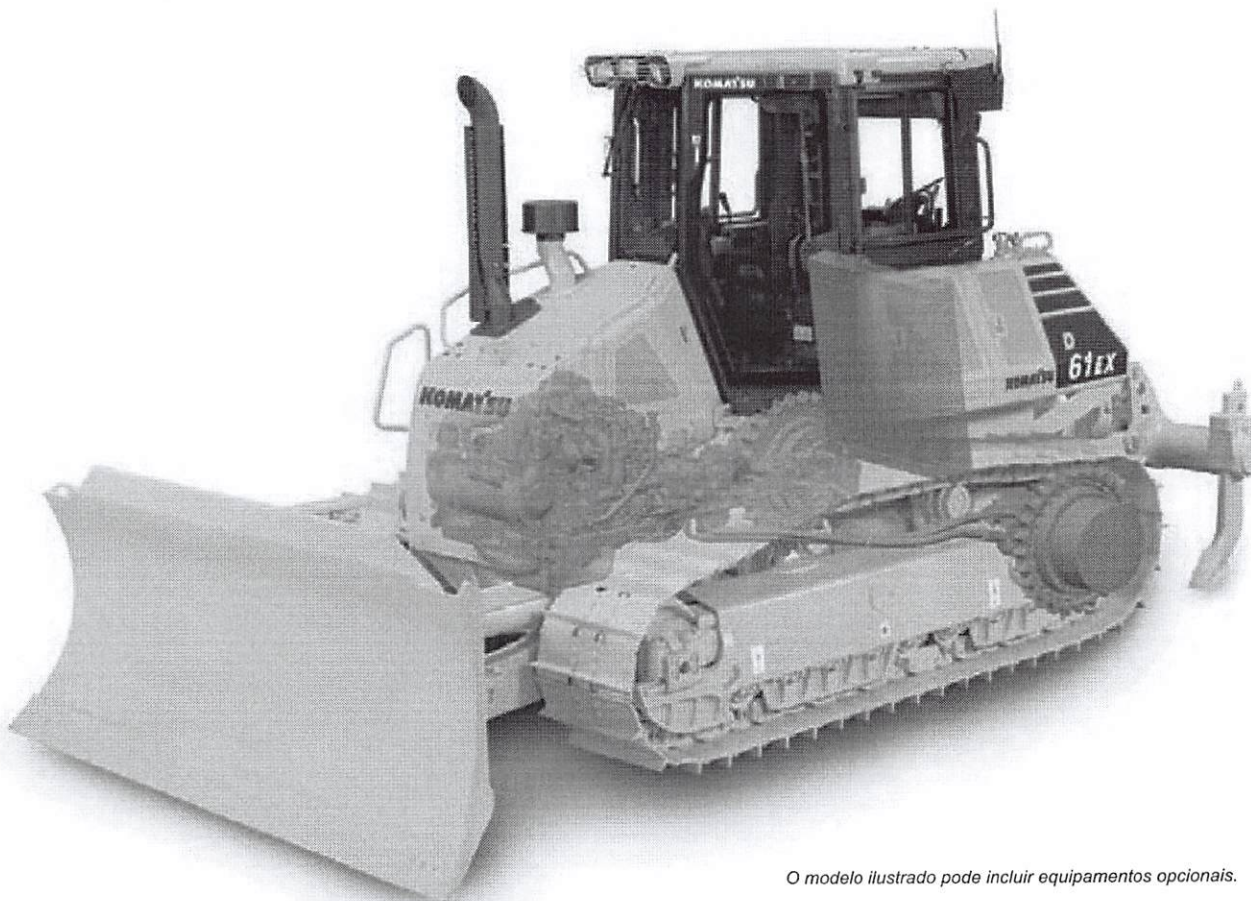

O modelo ilustrado pode incluir equipamentos opcionais.

D61EX-23M0

## AMBIENTE DE TRABALHO

### Modo de trabalho selecionável

O modo de trabalho E é utilizado em aplicações gerais de laminação com velocidade e potência adequada, reduzindo o consumo de combustível e emissão de CO<sub>2</sub>. O modo de trabalho P é destinado a operações que exigem maior potência e máxima produção.

O modo de trabalho pode ser facilmente ajustado no painel do monitor, dependendo da natureza do trabalho a ser executado.

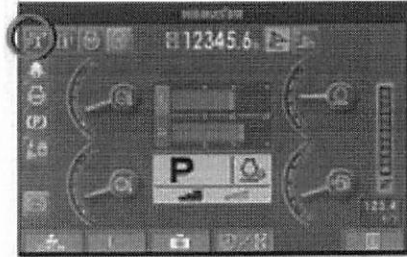

- **Modo E (Modo Econômico)**

Com o modo E, o motor fornece potência suficiente para a maioria das aplicações gerais com a lâmina, sem produzir excessos de energia desnecessários. Este modo proporciona operações com economia de energia, sendo adequado especialmente para aplicações que não exijam grande potência, como nivelamentos na descida de encostas e trabalhos de carga leve.

- **Modo P (Modo de Potência)**

Com o modo P, o motor fornece sua potência máxima, permitindo à máquina executar operações de exigência elevada, de carga pesada ou na subida de encostas.

D61EX-23M0



O modelo ilustrado pode incluir equipamentos opcionais.

## Recursos adicionais

### Lâmina de angulação e inclinação hidráulicas (PAT) com passo ajustável

Uma lâmina de angulação e inclinação hidráulicas com chassi de estrutura em caixa altamente durável está disponível nas máquinas EX.

As funções de angulação e inclinação hidráulicas e o passo da lâmina ajustável manualmente ampliam a versatilidade e produtividade em uma extensa variedade de aplicações. Este conjunto de lâmina PAT foi submetido a um rigoroso padrão de testes.

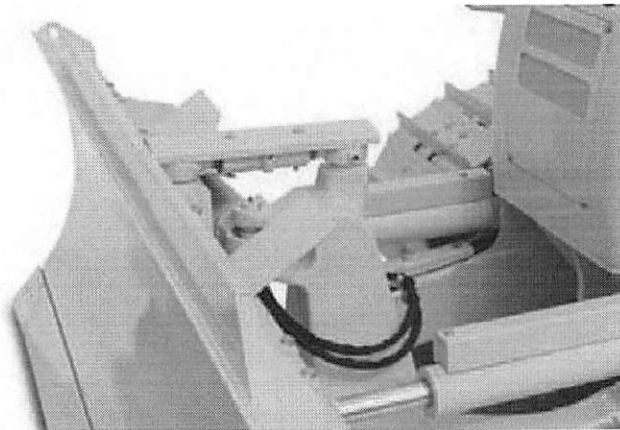

O modelo ilustrado pode incluir equipamentos opcionais.

### Interruptor secundário de desligamento do motor

Um novo interruptor secundário foi adicionado na parte lateral do console dianteiro para possibilitar o desligamento do motor.



### Orientações ECO (modo Econômico)

A fim de promover a otimização nas operações, as 4 recomendações a seguir são exibidas para aprimorar as operações com ênfase na economia de combustível:

- 1) Evitar funcionamento excessivo do motor em marcha lenta
- 2) Uso do modo Econômico para economizar combustível
- 3) Evitar a pressão de alívio hidráulica
- 4) Evitar condições de sobrecarga

O operador é capaz de acessar o menu de orientações ECO para verificar os Registros de Operação, Registros de Orientações Eco e os Registros da Média de Consumo de Combustível.

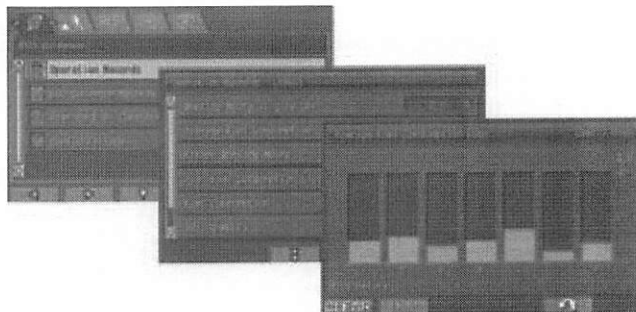
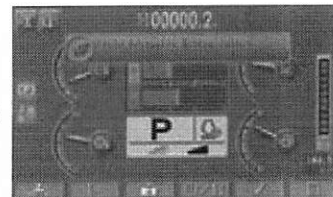

### Sistema de monitoramento da visão traseira (opcional)

No amplo monitor colorido de LCD, o operador pode visualizar, por meio de uma câmera, áreas localizadas diretamente atrás da máquina. Esta câmera pode ser sincronizada com a operação de deslocamento da máquina em ré.

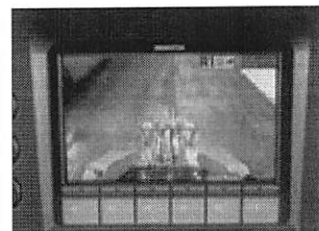

O modelo ilustrado pode incluir equipamentos opcionais.

**Nova cabine ROPS integrada**

Um novo projeto de cabine, mais amplo, com maior profundidade e altura, foi integrado à estrutura ROPS de proteção anti-capotamento. A elevada rigidez e o desempenho de vedação excepcional reduzem significativamente o ruído e a vibração para o operador, além de minimizar a entrada de poeira no receptáculo. A área mais ampla dos vidros melhora a visibilidade frontal, lateral e da parte traseira da máquina. A cabine atende aos padrões ROPS e FOPS de Nível 2.



**Alavanca joystick de controle de deslocamento por Sistema de Controle Por Comando na Palma da Mão (PCCS)**

A alavanca joystick de deslocamento por Sistema de Controle Por Comando na Palma da Mão proporciona ao operador uma postura relaxada e capacidades excepcionais de precisão de controle nas operações. As mudanças nas velocidades podem ser aplicadas com um simples pressionar de botões.

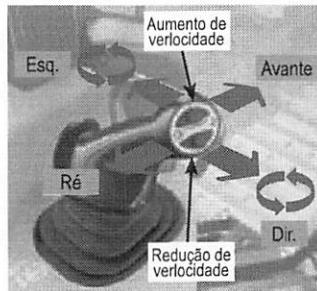

**Assento com suspensão**

O assento oferece ainda diversos ajustes para acomodar diferentes operadores com muito mais conforto.

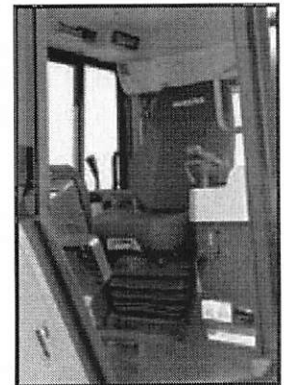

**Alavanca joystick de controle da lâmina por Sistema Hidráulico Controlado Eletronicamente (EPC)**

A alavanca de controle da lâmina utiliza um joystick e válvula EPC, de modo similar à alavanca joystick de controle de deslocamento. O controle EPC, associado ao sistema hidráulico Komatsu de alta confiabilidade, proporciona excelentes condições de controle da lâmina em operações que exigem precisão. Um interruptor passou a ser utilizado para controlar o ângulo da lâmina PAT. Também foi integrado ao conjunto um botão para ativar a flutuação da lâmina.

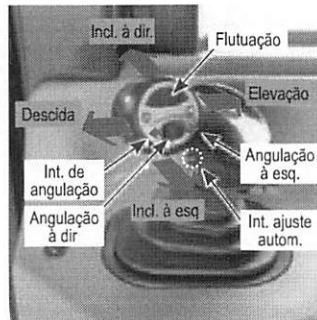

**Tomada auxiliar (12V x 2)**

Ao conectar um dispositivo nesta entrada, o operador poderá ouvir um som de aviso emitido pelos alto-falantes instalados na cabine.

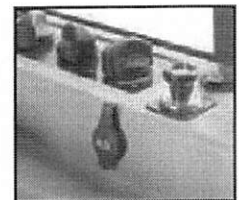

**Amplio monitor colorido de LCD em diversos idiomas**

Um amplo monitor colorido de fácil utilização proporciona uma operação precisa e suave do equipamento. A excelente visibilidade de sua tela é obtida graças ao visor TFT de cristal líquido, que pode ser facilmente observado por diversos ângulos e diferentes condições de iluminação. Interruptores simples e fáceis de operar, e teclas de função simplificam as operações combinadas. As informações do monitor podem ser exibidas em diversos idiomas para personalização do uso em sua área.

**Modo de trabalho**  
**Modo de controle direcional**  
**Preaquecimento do motor**  
**Inversão do sentido de rotação do ventilador**  
**Horímetro ou relógio**  
**Modo de flutuação**  
**Modo de controle fino da lâmina**  
**Indicador multi-informativo**  
**Visor indicador de velocidades**  
**Indicador ECD ou de Força na barra de tração**  
**Indicador do consumo de combustível**  
**Indicador do nível de combustível**  
**Interruptores de função**  
**Indicador da temperatura do líquido de arrefecimento do motor**  
**Parada do motor**  
**Freio de estacionamento**  
**Bloqueio do equipamento de trabalho**  
**Caixa de mensagens**  
**Indicador da temperatura do óleo hidráulico**  
**Ícone de orientação**  
**Interruptor seletor do modo de trabalho**  
**Interruptor seletor do modo de mudança de velocidades**  
**Interruptores de ajuste da velocidade de deslocamento em ré**  
**Interruptor seletor do modo de operação do pedal**  
**Interruptor de cancelamento do alarme sonoro**

## CARACTERÍSTICAS DE MANUTENÇÃO E DURABILIDADE

A manutenção preventiva é a melhor forma de se garantir uma longa vida útil de seu equipamento. Justamente por saber isso, a Komatsu incorporou ao projeto dos tratores de esteiras D61EX-23M0 pontos de manutenção estrategicamente localizados para agilizar e facilitar a realização das inspeções e manutenções necessárias.

### Ventilador articulado, de acionamento hidráulico

O trator de esteiras D61EX-23M0 dispõe de um ventilador articulado com um sistema de travamento de elevação apoiado por um cilindro a gás, proporcionando fácil acesso ao radiador (lado a lado), resfriador de óleo e arrefecedor de ar. O recurso de abertura vertical facilita o acesso às colmeias desses arrefecedores. O ventilador pode operar também em modo de "limpeza", onde a sua rotação ocorre no sentido inverso, eliminando objetos presos nas áreas de arrefecimento.

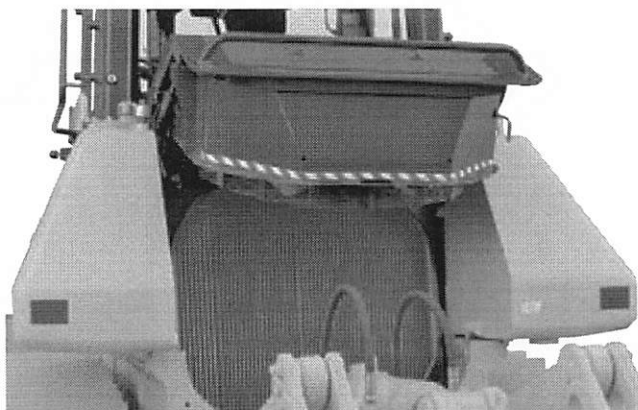

O modelo ilustrado pode incluir equipamentos opcionais

### Verificações diárias

Todas as verificações diárias podem ser realizadas de forma eficiente pelo lado esquerdo da máquina.

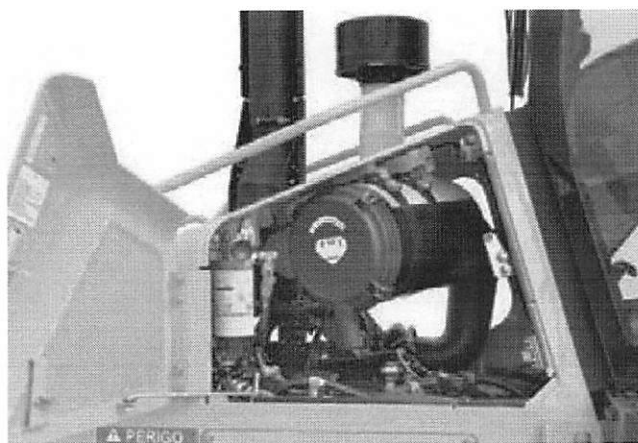

O modelo ilustrado pode incluir equipamentos opcionais

### Suportes de roda-guia auto-ajustáveis

O suporte auto-ajustável da roda-guia fornece tensão constante e uniforme às placas da roda-guia, reduzindo ruídos e vibrações ao mesmo tempo em que aumenta a vida útil do material rodante.

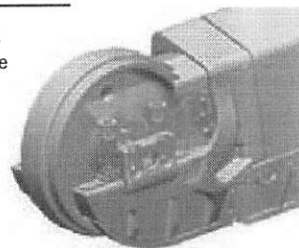

### Projeto modular

Um dos objetivos de concepção por trás do desenvolvimento dos tratores D61EX-23M0 foi o de produzir uma máquina mais durável. Isto foi obtido através da redução da complexidade dos componentes e adoção de um projeto modular robusto para aumentar a facilidade de manutenção e sua durabilidade. As ligas de aço fundido reduzem o número de soldas, melhorando a rigidez e força da armação em "C".

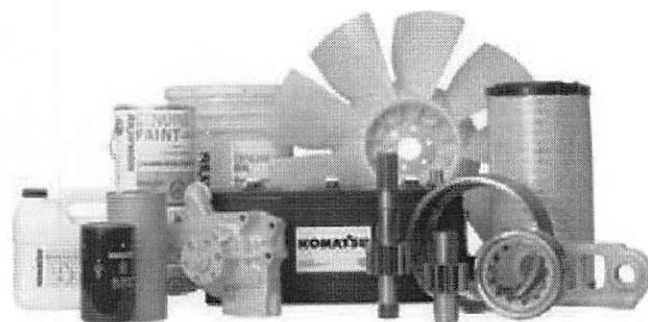
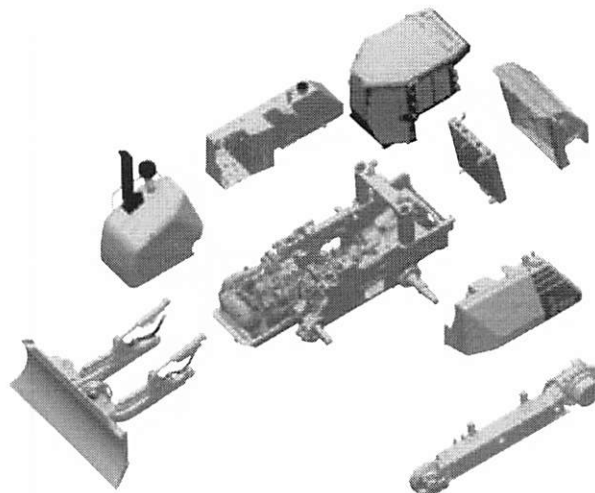

## EQUIPAMENTO DE MONITORAÇÃO KOMTRAX

OBTENHA TODAS AS INFORMAÇÕES COM

# KOMTRAX™

### ✓ O que é

- KOMTRAX é o sistema de gerenciamento e monitoramento remoto de máquinas Komatsu.
- O sistema KOMTRAX monitora e registra continuamente os dados operacionais e condições de saúde da máquina.
- Uma série de informações, como utilização e consumo de combustível, e um histórico detalhado auxiliam nas decisões da execução de reparos ou substituição de componentes.

### ✓ A quem se destina

- O sistema KOMTRAX é um equipamento padrão disponível em todas as máquinas de construção Komatsu.

### ✓ Quando utilizar

- Saiba quando suas máquinas estão ociosas ou operando e tome as decisões mais apropriadas para a utilização otimizada de sua frota.
- Registros detalhados da movimentação garantem que você saiba perfeitamente quando e para onde seu equipamento está se deslocando.
- Registros atualizados permitem que você esteja ciente dos intervalos de manutenção auxiliando-o a planejar necessidades futuras de manutenção.

### ✓ Onde acessar

- Os dados do sistema KOMTRAX podem ser acessados virtualmente em qualquer lugar através de seu computador, pela internet, ou com seu smartphone
- Alertas automáticos mantêm os administradores de frotas atualizados sobre as últimas notificações relacionadas à máquina.

### ✓ Quais as vantagens

- Conhecer é poder – tome decisões com base nas informações para melhor gerenciar sua frota.
- Saber com exatidão o tempo de ociosidade e o consumo de combustível de sua máquina irá auxiliá-lo a maximizar a eficiência no seu uso
- Tenha total controle de seu equipamento – a qualquer momento, em qualquer lugar.



O modelo ilustrado pode incluir equipamentos opcionais.

#### Análises operacionais mensais



#### Relatórios de consumo de combustível

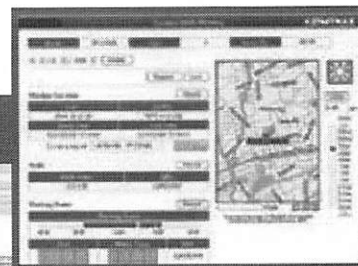
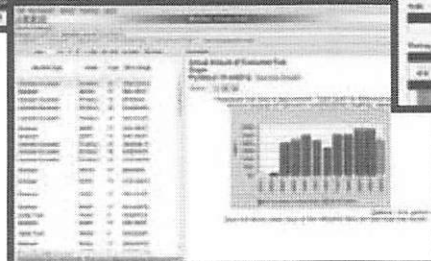

## KOMTRAX™

Para máquinas de construção.

## KOMTRAX Plus

Para máquinas de mineração.

# ESPECIFICAÇÕES



## MOTOR

Modelo..... Komatsu SAA6D107E-1  
 Tipo ..... 4 tempos, arrefecido à água, injeção direta  
 Número de cilindros..... 6  
 Aspiração..... Turboalimentado, pós-arrefecido ar-ar  
 Diâmetro x curso ..... 107 mm x 124 mm  
 Cilindrada ..... 6,69 ℓ  
 Governador..... eletrônico, para todas as velocidades  
 Potência  
 SAE J1995 ..... Bruta: 127 kW (170 HP)  
 (ISO 14396 ..... 126 kW (169 HP))  
 ISO 9249 / SAE J1349 ..... Líquida 125 kW (168 HP)  
 Rotação nominal..... 2200 rpm  
 Acionamento do ventilador ..... hidráulico  
 Sistema de lubrificação  
 Método ..... Forçada, por bomba de engrenagens  
 Filtro ..... de fluxo total  
 Atende aos padrões de controle de níveis de emissão de poluentes definidos pela norma Tier 3.



## TRANSMISSÃO HIDROSTÁTICA

A transmissão hidrostática de caminho duplo oferece várias possibilidades de velocidade de 0 a 9 km/h. Os motores de deslocamento de capacidade variável permitem ao operador selecionar a rotação ideal que atenda aos requisitos específicos do trabalho. Conta também com alavanca de bloqueio do controle de deslocamento e interruptor de segurança em neutro.

Velocidade de deslocamento (modo de mudança rápida)*	Avante	Ré
1ª	0 – 3,4 km/h	0 – 4,1 km/h
2ª	0 – 5,6 km/h	0 – 6,5 km/h
3ª	0 – 9,0 km/h	0 – 9,0 km/h
Velocidade de deslocamento (modo de mudança variável)*	Avante	Ré
	0 – 9,0 km/h	0 – 9,0 km/h

\*As mudanças de velocidade rápida são ajustáveis no painel do monitor.

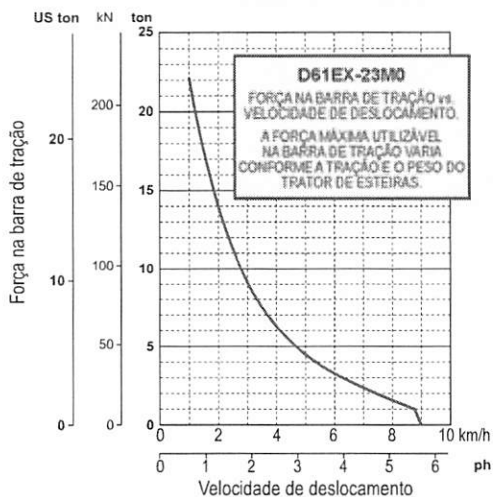

## COMANDOS FINAIS

Motores de deslocamento de pistão axial, montados nas sapatas e integrados à engrenagem planetária redutora de dois estágios. A montagem compacta na sapata reduz o risco de danos causados por resíduos. Segmentos parafusados na roda motriz facilitam a sua reposição.



## SISTEMA DIRECIONAL

Os comandos de todos os movimentos direcionais são feitos através de uma alavanca joystick PCCS (Sistema de Controle por Comando na Palma da Mão). Para avançar com a máquina, basta empurrar essa alavanca para frente. Puxando-a para trás, a máquina trafega em ré. Para fazer uma conversão, basta inclinar a alavanca PCCS para a esquerda ou para a direita.

A inclinação total da alavanca joystick para um dos lados ativa a contra-rotação das esteiras.

A Transmissão Hidrostática (HST) proporciona manobras mais ágeis e suaves. O controle totalmente eletrônico permite um controle suave da máquina, que pode ser ajustado no monitor. O sistema PCCS utiliza botões de mudança para determinar o aumento e a redução da velocidade.

Raio mínimo de giro\*  
 D61EX-23M0: ..... 2,1 m

\* Conforme medição das marcas das esteiras no solo



## MATERIAL RODANTE

Suspensão..... Oscilante, por barra equalizadora e eixo pivotado.  
 Armação das esteiras..... Monobloco, seção transversal grande, de construção altamente durável  
 Roletes e roda-guia ..... Roletes de esteira lubrificadas.  
 Esteiras lubrificadas ..... A tensão das esteiras é facilmente ajustada por meio de uma bomba de graxa.  
 Sapatas de esteira..... Esteiras lubrificadas. Exclusivos vedadores de pó evitam a entrada de material abrasivo no interior dos conjuntos de pino e bucha, prolongando a durabilidade de todo o material rodante. A tensão das esteiras é facilmente ajustada por meio de uma bomba de graxa.

	D61EX-23M0
Número de roletes inferiores (cada lado)	8
Tipo de sapata (padrão)	Garra simples
Número de sapatas (cada lado)	46
Altura da garra	57,5 mm
Largura da sapata (padrão)	600 mm
Área de contato com o solo	37980 cm <sup>2</sup>
Pressão sobre o solo (com lâmina e cabine ROPS)	50,4 kPa 0,51 kgf/cm <sup>2</sup>
Bitola	1900 mm
Comprimento da esteira sobre o solo	3165 mm



## CAPACIDADES DE REABASTECIMENTO

Sistema de arrefecimento..... 40 ℓ  
 Reservatório de combustível..... 372 ℓ  
 Motor ..... 27 ℓ  
 Reservatório hidráulico..... 101 ℓ  
 Comando final (cada lado) ..... 8,1 ℓ



## PESO OPERACIONAL

Peso operacional:  
 Incluindo lâmina de inclinação e angulação hidráulicas, cabine ROPS, operador, equipamento padrão e capacidade nominal de lubrificantes, unidade de controle hidráulico, líquido de arrefecimento e reservatório de combustível cheio e escarificador traseiro.  
 D61EX-23M0..... 19.770 kg



## DIMENSÕES

D61EX-23M0	
A	3860 mm
B	535 mm
C	1155 mm
D	1025 mm
E	580 mm
F	3165 mm
G	5480 mm
H	3180 mm
I	57.5 mm
J	1900 mm
K	600 mm
L	2500 mm
M	3530 mm
N	6220 mm

Altura livre em relação ao solo.....390 mm

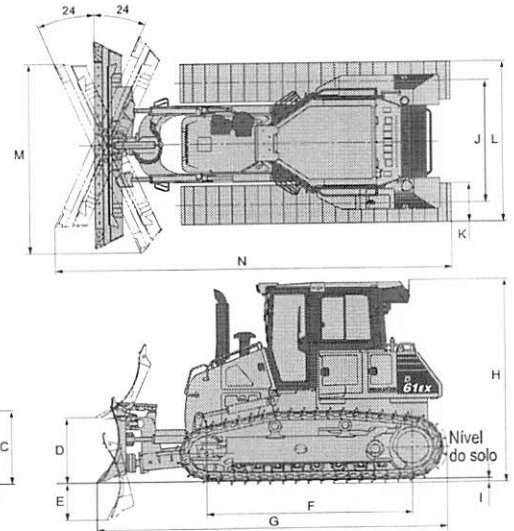
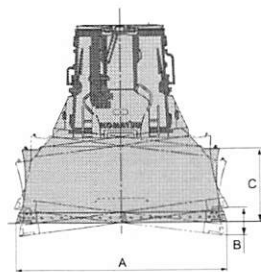

## SISTEMA HIDRÁULICO

Sistema Sensor de Carga de Centro Fechado (CLSS) projetado para controle preciso e eficiente, inclusive nas operações simultâneas.

Unidade de Controle hidráulico

Todas as válvulas de controle, do tipo carretel, são montadas externamente ao reservatório hidráulico. Bomba hidráulica tipo pistão com vazão de descarga de 171 l/min com o motor na rotação nominal.

Ajuste da válvula de alívio ..... 27,4 Mpa 280 kg/cm<sup>2</sup>  
 Cilindros hidráulicos ..... Tipo pistão de dupla ação

	Número de cilindros	Diâmetro
Elevação da lâmina	2	100 mm
Inclinação da lâmina	1	120 mm
Angulação da lâmina	2	110 mm

Capacidade de óleo hidráulico (reabastecimento):

Lâmina de inclinação e angulação hidráulicas..... 101 ℓ

Válvulas de controle:

Válvula de controle de 3 carretéis para lâmina de inclinação e angulação hidráulicas.

Posições:

Elevação da lâmina ..... Elevar, manter, baixar e flutuar  
 Inclinação da lâmina ..... À direita, manter e à esquerda  
 Angulação da lâmina ..... À direita, manter e à esquerda

Válvula de controle adicional para o escarificador

Posições:

Elevação do escarificador..... Elevar, manter e baixar



## LÂMINA

As capacidades da lâmina são determinadas com base na prática recomendada SAE J1265.

Uso de aço de alta resistência nas lâminas para proporcionar maior robustez aos equipamentos de construção.

D61EX-23M0	Comprimento total com lâmina (mm)	Capacidade da lâmina (m <sup>3</sup> )	Largura x altura da lâmina (mm)	Elevação máxima acima do solo (mm)	Penetração máxima no solo (mm)	Ajuste máximo de inclinação (mm)
Lâmina	5480	3,8	3860 x 1155	1025	580	515

om





### EQUIPAMENTO PADRÃO PARA O TRATOR BÁSICO

- Purificador de ar, elemento duplo com indicador de manutenção
- Alternador, 60 A/24V
- Alarme de deslocamento à ré
- Duas baterias, 170 Ah 12V x 2
- Interruptor de desconexão da bateria
- Cilindros de elevação da lâmina
- Monitor colorido com tela de LCD
- Pedal desacelerador (pedal simples)
- Capô do motor
- Tubo de admissão com pré-purificador
- Tampa lateral do motor de abertura giratória
- Interruptor secundário de desligamento do motor
- Gancho para engate frontal
- Descansos elevados para os pés
- Buzina, alarme sonoro de advertência
- Ventilador de arrefecimento do radiador de acionamento hidráulico e opção de limpeza por inversão do sentido de rotação
- Sistema KOMTRAX® nível 4
- Travas e tampas dos bocais de abastecimento
- Silencioso com tubo de escape curvo
- Máscara do radiador articulada, de alta resistência
- Reservatório auxiliar do radiador
- Cabine com estrutura ROPS \*
- Ar condicionado
- Acessórios da cabine
  - Alimentação auxiliar de 12V (2 saídas)
  - Suporte para copos
  - Espelho retrovisor
  - Rádio AM/FM com plugue AUX remoto (3,5 mm)
- Luzes de trabalho
  - 3 faróis dianteiros, instalados na cabine
  - 2 faróis traseiros, instalados na cabine
- Assento de tecido com suspensão
- Cinto de segurança, 78 mm, retrátil
- Indicador de uso do cinto de segurança
- Conectores elétricos impermeáveis
- Sistema de resfriamento montado lado a lado na parte posterior
- Motor de partida, 5,5 kW/24V
- Sistema de direção hidrostática
- Protetores de roletes inferiores, seções finais e centrais
- Sapata de garra simples de 600 mm
- Transmissão com mudanças de velocidades variáveis e personalizáveis
- Transmissão hidrostática
- Protetores inferiores, reforçados
  - Motor
  - Transmissão
- Separador de água
- Lâmina PAT 3,8 m<sup>3</sup> (SAE)

\* A cabine atende aos padrões ROPS e FOPS Nível 2



### EQUIPAMENTOS OPCIONAIS

- Preparação para instalação do sistema Topcon
- Barra de tração, tipo longa
- Circuitos hidráulicos para instalação de equipamento traseiro
- 1 câmera de monitoramento da visão traseira
- Protetores de roletes inferiores, extensão total

#### Escarificador de porta-pontas múltiplas

Peso .....	1757 kg
Comprimento da longarina .....	2170 mm
Elevação máxima acima do solo .....	560 mm
Profundidade máxima de penetração.....	665 mm

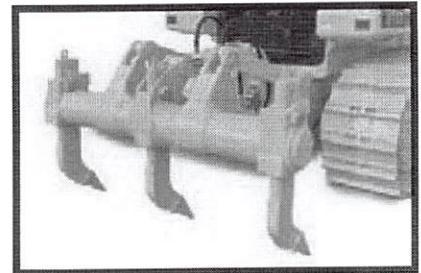

## DECLARAÇÃO

A empresa IVAR – TERRAPLANAGEM LTDA, empresa inscrita sob o CNPJ nº 18.937.415/0001-51, localizada na Avenida Caxias do Sul, 653, bairro Industrial, no município de Planalto, estado do Paraná, declara que seu trator de esteiras modelo Komatsu D61EX-23M0, com número de série B50535, está equipado com Protetor de roletes inferiores extensão total, pesando 500kg, totalizando um peso operacional de 20.270kg, atendendo plenamente os requisitos operacionais requeridos neste edital de número 057/2021 do município de Planalto, Paraná

Planalto, 09 de Setembro de 2021

*Mateus Rogeri*

Mateus Rogeri

10.315.024-8 / 076.605.249-41

Sócio Administrador

[Terraplanagemivar@gmail.com](mailto:Terraplanagemivar@gmail.com)

Endereço: Avenida Caxias do Sul, Centro, 653 |  
Planalto - PR Telefone: (46) 98805-0958

[f/ivarterraplanagem](https://www.facebook.com/ivarterraplanagem) 



0161

## DECLARAÇÃO

A empresa IVAR – TERRAPLANAGEM LTDA, empresa inscrita sob o CNPJ nº 18.937.415/0001-51, localizada na Avenida Caxias do Sul, 653, bairro Industrial, no município de Planalto, estado do Paraná, declara que seu trator de esteiras modelo Komatsu D61EX-23M0, com número de série B50535, está equipado com Protetor de roletes inferiores extensão total, pesando 500kg, totalizando um peso operacional de 20.270kg, atendendo plenamente os requisitos operacionais requeridos neste edital de número 057/2021 do município de Planalto, Paraná

Planalto, 09 de Setembro de 2021

Mateus Rogeri



Mateus Rogeri

10.315.024-8 / 076.605.249-41

Sócio Administrador



[Terraplanagemivar@gmail.com](mailto:Terraplanagemivar@gmail.com)

Endereço: Avenida Caxias do Sul, Centro, 653 |  
Planalto - PR Telefone: (46) 98805-0958

[f/ivarterraplanagem](https://www.facebook.com/ivarterraplanagem)



0162



**CONSTRUTORA CASAGRANDE LTDA**

CNPJ: 06.125.716/0001-00 IE: 90.459.165-34  
Av. Caxias do Sul, 660 – Sala 02- Centro - Planalto - Pr  
Fone: (46) 3555-1382 – Fax- (46) 3555-1724  
E-mail: [construtoracasagrande@gmail.com](mailto:construtoracasagrande@gmail.com)

**ATESTADO DE CAPACIDADE TÉCNICA**

Atestamos, a pedido da interessada e para fins de prova, aptidão de desempenho e atestado de execução, que a empresa **IVAR -TERRAPLANAGEM LTDA**, inscrita no CNPJ sob o nº 18.937.415/0001-51, estabelecida na Av Caxias do Sul, nº 653 bairro industrial, na cidade de Planalto-PR, prestou serviços à **CONSTRUTORA CASAGRANDE LTDA**, CNPJ nº 06.125.716/0001-00, com **TRATOR DE ESTEIRAS**, prestando serviços de nivelamento de terreno, enleiramento de pedras e cortes de terra, serviços esses sendo realizados desde o ano de 2014.

Registramos, ainda, que as prestações dos serviços acima referidos apresentaram ótimo desempenho operacional, tendo a empresa cumprido fielmente com suas obrigações, nada constando que a desabone técnica e comercialmente, até a presente data.

Planalto-PR 22 de Junho de 2021.

**SERVENTIA DISTRITAL DE PLANALTO - PR**  
Av. Rio Grande do Sul, 938 - Centro - CEP:85.750-000 - PLANALTO/PR  
cartorioquintana@rlinc.com.br - Fone:46-3555-1134

Selo Digital nº0204n8EDuZkLDJH5exbllsJ50o.  
Consulte esse selo em <https://selo.funarpen.com.br/consulta>  
Reconheço por verdadeira a assinatura de GILBERTO CARLOS FURLAN, nº0013\*FXXL75PZ776792-1\*, Planalto, 09 de setembro de 2021. Em Testemunho da Verdade

Isabel Cristina Dresch Libardi - Oficial Interina



Isabel Cristina Dresch Libardi  
Oficial Interina  
CPF 041.183.269-73

  
Gilberto Carlos Furlan  
RG: 73389330 CPF: 024.930.949-13  
Sócio Administrador

AV. CAXIAS DO SUL, 660 - CENTRO - PLANALTO - PARANÁ  
FONES: (46) 3555 -1382 FAX: (46) 3555-1724  
e-mail: [construtoracasagrande@gmail.com](mailto:construtoracasagrande@gmail.com)





**IVAR - TERRAPLANAGEM LTDA.  
CONTRATO SOCIAL**

MATEUS ROGERI, brasileiro, solteiro, nascido em 19.06.1991, empresário, residente e domiciliado na Travessa Albano Drey, nº 105, nesta cidade de Planalto, estado do Paraná, CEP 85750.000, portador do RG 10.315.024-8 SSP/PR e CPF 076.605.249/41 e SALETE DE MELLO ROGERI, brasileira, casada em regime de comunhão universal de Bens, empresária, residente e domiciliada na Travessa Albano Drey, nº 105, nesta cidade de Planalto, estado do Paraná, CEP 85750.000, portadora do RG 3.191.989-4 SSP/PR e CPF 919.152.289/72, resolvem por este instrumento particular de Contrato Social constituir uma sociedade limitada mediante as seguintes cláusulas:

**CLÁUSULA PRIMEIRA:** A sociedade girará sob o nome empresarial de “**IVAR - TERRAPLANAGEM LTDA**”, com sede e domicílio na Av. Caxias do Sul, 653, Bairro Industrial, na cidade de Planalto, estado do Paraná, CEP 85750.000, Comarca de Capanema, estado do Paraná.

**CLAUSULA SEGUNDA:** O Capital Social será R\$: 50.000,00 (cinquenta mil reais), dividido em 50.000 (cinquenta mil) quotas, no valor de R\$: 1,00 (hum real), cada, ficando assim distribuído entre os sócios:

- a)- O sócio Mateus Rogeri, 4.000, (quatro mil) quotas, no valor de R\$:4.000,00 (quatro mil reais), que será integralizado em moeda corrente do País, num prazo de até 30 (trinta) dias desta data;
- b)- A sócia Salete de Mello Rogeri, 46.000, (quarenta e seis mil) quotas, no valor de R\$:46.000,00 (quarenta e seis mil reais), que será integralizado em moeda corrente do País, num prazo de até 30 (trinta) dias desta data;

**CLÁUSULA TERCEIRA:** A sociedade tem por atividade econômica principal: 4313-4/00 – Serviços de terraplanagem; e atividades secundárias: 2511-0/00 Fabricação de estruturas metálicas; 3314-7/11 manutenção e reparação de máquinas e implementos para agricultura; 4120-4/00 Construção e reformas de residências, edificações comerciais, culturais e recreativas; e 4661-3/00 Comércio atacadista de peças para máquinas agrícolas.

**CLÁUSULA QUARTA:** O prazo de duração da sociedade é indeterminado, iniciando suas atividades em 01 de outubro de 2013.

**CLÁUSULA QUINTA:** As quotas são indivisíveis e não poderão ser cedidas ou transferidas a terceiros sem o consentimento do outro sócio, a quem fica assegurado, em igualdade de condições e preço direito de preferência para a sua aquisição se postas à venda, formalizando, se realizada a cessão delas, a alteração contratual pertinente.

**CLÁUSULA SEXTA:** A responsabilidade de cada sócio é restrita ao valor de suas quotas, mas todos respondem solidariamente pela integralização do capital social.

**CLÁUSULA SETIMA:** A administração da sociedade caberá ao sócio MATEUS ROGERI, com poderes e atribuições de administrador, autorizado o uso do nome empresarial, vedado, no entanto em atividades estranhas ao interesse social ou assumir obrigações, seja em favor de qualquer dos sócios quotistas ou de terceiros, bem como onerar ou alienar bens imóveis da sociedade, sem autorização de outro sócio.

**CLÁUSULA OITAVA:** Ao término de cada exercício social, em 31 de dezembro, o administrador prestará contas justificadas de sua administração, procedendo à elaboração do inventário, do balanço patrimonial e do balanço de resultado econômico, cabendo aos sócios, na proporção de suas quotas, os lucros ou perdas apuradas.

*[Handwritten signature]*

SELO DE AUTENTICIDADE  
AFIXADO NA ÚLTIMA FOLHA

SERVENTIA DISTRITAL  
Av. Rio Grande do Sul, 383  
85750-000 - Planalto - PR

Dentista Cassini Quintana - Oficial Substitua  
 Rafael Cristina Drecht Libardi - Oficial Interina

*Rafael Quintana*  
08 SET. 2021

AUTENTICAÇÃO  
A presente fotocópia confere  
com o original.  
O referido é verdade e dou fé.

Ivar - Terraplanagem Ltda.  
Contrato Social



CLÁUSULA NONA: Nos quatro meses seguintes ao término do exercício social, os sócios deliberarão sobre as contas e designarão administrador(es) quanto for o caso.

CLÁUSULA DECIMA: A sociedade poderá a qualquer tempo, abrir ou fechar filial ou outra dependência, mediante alteração contratual assinada por todos os sócios.

CLÁUSULA DECIMA PRIMEIRA: Pelos serviços que prestar à sociedade, perceberá o sócio, a tudo de remuneração Pró-labore, a quantia mensal fixada nos limites de dedução fiscal previstos na Legislação do Imposto de Renda, que será levada à conta de despesas gerais.

CLÁUSULA DECIMA SEGUNDA: Falecendo ou interditado qualquer sócio, a sociedade continuará suas atividades com os herdeiros, sucessores e o incapaz. Não sendo possível ou inexistindo interesse destes ou do outro sócio remanescente, o valor de seus haveres serão apurados e liquidados com base na situação patrimonial da sociedade à data da resolução, verificada em balanço especialmente levantado.

PARÁGRAFO ÚNICO: O mesmo procedimento será adotado em outros casos em que a sociedade se resolva em relação a seu sócio.

CLÁUSULA DECIMA TERCEIRA: O Administrador declara, sob as penas da lei, de que não está impedido de exercer a administração da sociedade, por lei especial, ou em virtude de condenação criminal, ou por se encontrarem sob os efeitos dela, a pena que vede, ainda que temporariamente, o acesso a cargos públicos, ou crime falimentar, de prevaricação, peita ou suborno, concussão, peculato, ou contra a economia popular, contra o sistema financeiro nacional, contra normas de defesa de concorrência, contra as relações de consumo, fé pública ou a propriedade.

CLÁUSULA DECIMA QUARTA: O sócio que desejar transferir suas quotas deverá notificar ao sócio remanescente, discriminado o preço, forma e prazo de pagamento para que este exerça ou renuncie o direito de preferência, o que deverá fazer dentro de sessenta dias contados do recebimento da notificação ou em maior prazo sem que seja exercido o direito de preferência, as quotas poderão ser livremente transferidas.

CLÁUSULA DECIMA QUINTA: Fica eleito o foro de Capanema, CEP 85760-000, estado do Paraná, para o exercício e o cumprimento dos direitos e obrigações resultantes deste contrato.

E, por assim estarem certos e contratados, datam e assinam juntamente com duas testemunhas, o presente instrumento em três vias de igual forma e teor, que se obrigam por si e por seus herdeiros a cumpri-lo em todos os seus termos.

Planalto, Paraná, 13 de setembro de 2013

*Mateus Rogeri*

Mateus Rogeri

JUNTA COMERCIAL  
DO PARANÁ

*Salete de Mello Rogeri*  
Salete de Mello Rogeri

JUNTA COMERCIAL DO PARANÁ  
AGÊNCIA REGIONAL DE CAPANEMA  
CERTIFICO O REGISTRO EM: 18/09/2013  
SOB NÚMERO: 41207711121  
Protocolo: 13/544513-2, DE 18/09/2013

IVAR - TERRAPLANAGEM LTDA

SEBASTIÃO MOTTA  
SECRETARIO GERAL

*am*



**AUTENTICAÇÃO**  
A presente fotocópia confere  
com o original.  
O referido é verdade e dou fé.

08 SET. 2021

*Isabel Cristina Dresch Libardi*  
 Deolice Casaril Quintana - Oficial Substituta  
 Isabel Cristina Dresch Libardi - Oficial Interina

**IVAR - TERRAPLANAGEM LTDA - ME**  
**PRIMEIRA ALTERAÇÃO DE CONTRATO SOCIAL**  
**CNPJ 18.937.415/0001-51 – NIRE 41207711121**

**MATEUS ROGERI**, brasileiro, solteiro, nascido em 19.06.1991, empresário, residente e domiciliado na Travessa Albano Drey, nº 105, nesta cidade de Planalto, estado do Paraná, CEP 85750.000, portador do RG 10.315.024-8 SSP/PR e CPF 076.605.249/41; e **SALETE DE MELLO ROGERI**, brasileira, casada em regime de comunhão universal de Bens, empresária, residente e domiciliada na Travessa Albano Drey, nº 105, nesta cidade de Planalto, estado do Paraná, CEP 85750.000, portadora do RG 3.191.989-4 SSP/PR e CPF 919.152.289/72, sócios componentes da empresa **IVAR – TERRAPLANAGEM LTDA – ME**, estabelecida na Av. Caxias do Sul, nº 653, Bairro Industrial, na cidade de Planalto, CEP 85750-000, estado do Paraná, com contrato social registrado na JUCEPAR sob nº 41207711121, em sessão de 18/09/2013, resolvem por este instrumento particular de Alteração Contratual, resolvem modificar seu contrato primitivo, mediante as seguintes cláusulas:

**CLÁUSULA PRIMEIRA:** A sociedade tem por atividade econômica principal: 4313-4/00 – Serviços de terraplanagem; e atividades secundárias: 2511-0/00 Fabricação de estruturas metálicas; 3314-7/11 manutenção e reparação de máquinas e implementos para agricultura; 4120-4/00 Construção e reformas de residências, edificações comerciais, culturais e recreativas; e 4661-3/00 Comércio atacadista de peças para máquinas agrícolas, com a presente alteração passa ser: **ATIVIDADE PRINCIPAL – Serviços de terraplanagem; e ATIVIDADES SECUNDÁRIAS – Fabricação de estruturas metálicas; Manutenção e reparação de máquinas e implementos para agricultura; Construção e reformas de residências, edificações comerciais, culturais e recreativas; Comércio atacadista de peças para máquinas agrícolas; e Comércio varejista de madeiras e artefatos.**

**CLAUSULA SEGUNDA:** Permanecem inalteradas as demais cláusulas que não colidirem com as disposições do presente instrumento.

E, por assim estarem certos e contratados, datam e assinam, o presente instrumento em uma única via, que se obrigam por si e por seus herdeiros a cumpri-lo em todos os seus termos.

Planalto, Paraná, 27 de setembro de 2017

*Mateus Rogeri*

Mateus Rogeri

*Salette de M. Rogeri*

Salette de Mello Rogeri



CERTIFICO O REGISTRO EM 04/10/2017 14:10 SOB Nº 20176483179.  
PROTOCOLO: 176483179 DE 02/10/2017. CÓDIGO DE VERIFICAÇÃO:  
11703874338. NIRE: 41207711121.  
IVAR - TERRAPLANAGEM LTDA - ME

Libertad Bogus  
SECRETÁRIA-GERAL  
CURITIBA, 04/10/2017  
[www.empresafacil.pr.gov.br](http://www.empresafacil.pr.gov.br)

*mm*

0168

## AUTENTICIDADE DE DOCUMENTOS

- PROTOCOLO: 176483241, 176483179
- DATA DO PROTOCOLO: 02/10/2017
- NÚMERO DE REGISTRO: 41207711121
- ARQUIVAMENTO: 20176483241, 176483179
- EMPRESA: IVAR - TERRAPLANAGEM LTDA

 Solicitação de Enquadramento ([https://www.empresafacil.pr.gov.br/sigfacil/contrato-social/download-contrato-eletronico/arquivo/U29saWNpdGFjYW9fZGVlRW5xdWFkcmFfZW50b18xNTA2OTQ0MDAxzE3NjQ4MzE3OS5wZGY=/download/2/pessoa/13715/co\\_protocolo/PRP1722425572](https://www.empresafacil.pr.gov.br/sigfacil/contrato-social/download-contrato-eletronico/arquivo/U29saWNpdGFjYW9fZGVlRW5xdWFkcmFfZW50b18xNTA2OTQ0MDAxzE3NjQ4MzE3OS5wZGY=/download/2/pessoa/13715/co_protocolo/PRP1722425572))

 Contrato ([https://www.empresafacil.pr.gov.br/sigfacil/contrato-social/download-contrato-eletronico/arquivo/Q29udHJhdG9fMTUwNjk0NDAwNF8xNzY0ODMxNzkucGRm/download/2/pessoa/13715/co\\_protocolo/PRP1722425572](https://www.empresafacil.pr.gov.br/sigfacil/contrato-social/download-contrato-eletronico/arquivo/Q29udHJhdG9fMTUwNjk0NDAwNF8xNzY0ODMxNzkucGRm/download/2/pessoa/13715/co_protocolo/PRP1722425572))

or



**REPÚBLICA FEDERATIVA DO BRASIL**  
**CADASTRO NACIONAL DA PESSOA JURÍDICA**

NÚMERO DE INSCRIÇÃO <b>18.937.415/0001-51</b> MATRIZ	<b>COMPROVANTE DE INSCRIÇÃO E DE SITUAÇÃO CADASTRAL</b>	DATA DE ABERTURA <b>18/09/2013</b>
NOME EMPRESARIAL <b>IVAR - TERRAPLANAGEM LTDA</b>		
TÍTULO DO ESTABELECIMENTO (NOME DE FANTASIA) <b>TERRAPLANAGEM ROGERI</b>	PORTE <b>ME</b>	
CÓDIGO E DESCRIÇÃO DA ATIVIDADE ECONÔMICA PRINCIPAL <b>43.13-4-00 - Obras de terraplenagem</b>		
CÓDIGO E DESCRIÇÃO DAS ATIVIDADES ECONÔMICAS SECUNDÁRIAS <b>25.11-0-00 - Fabricação de estruturas metálicas</b> <b>33.14-7-11 - Manutenção e reparação de máquinas e equipamentos para agricultura e pecuária</b> <b>41.20-4-00 - Construção de edifícios</b> <b>46.61-3-00 - Comércio atacadista de máquinas, aparelhos e equipamentos para uso agropecuário; partes e peças</b> <b>47.44-0-02 - Comércio varejista de madeira e artefatos</b>		
CÓDIGO E DESCRIÇÃO DA NATUREZA JURÍDICA <b>206-2 - Sociedade Empresária Limitada</b>		
LOGRADOURO <b>AV CAXIAS DO SUL</b>	NÚMERO <b>653</b>	COMPLEMENTO <b>*****</b>
CEP <b>85.750-000</b>	BAIRRO/DISTRITO <b>INDUSTRIAL</b>	MUNICÍPIO <b>PLANALTO</b>
		UF <b>PR</b>
ENDEREÇO ELETRÔNICO	TELEFONE <b>(46) 3555-1485</b>	
ENTE FEDERATIVO RESPONSÁVEL (EFR) <b>*****</b>		
SITUAÇÃO CADASTRAL <b>ATIVA</b>	DATA DA SITUAÇÃO CADASTRAL <b>18/09/2013</b>	
MOTIVO DE SITUAÇÃO CADASTRAL		
SITUAÇÃO ESPECIAL <b>*****</b>	DATA DA SITUAÇÃO ESPECIAL <b>*****</b>	

Aprovado pela Instrução Normativa RFB nº 1.863, de 27 de dezembro de 2018.

Emitido no dia **07/09/2021** às **22:18:07** (data e hora de Brasília).

Página: 1/1

PREGÃO PRESENCIAL SRP Nº 057/2021

ANEXO IV – DECLARAÇÃO DE IDONEIDADE

RAZÃO SOCIAL: IVAR – TERRAPLANAGEM LTDA ME

CNPJ Nº: 18.937.415/0001-51

ENDEREÇO: AVENIDA CAXIAS DO SUL – 653 – INDUSTRIAL FONE: (46)99925-0125

MUNICÍPIO: PLANALTO EST: PARANÁ

Declaramos para os fins de direito, na qualidade de proponente do procedimento licitatório, sob a modalidade de PREGÃO PRESENCIAL SRP Nº 057/2021, instaurado pelo Município de Planalto, que não fomos declarados inidôneos para licitar ou contratar com o Poder Público, em qualquer de suas esferas.

Por ser a expressão da verdade, firmamos a presente.

Planalto 08 de Setembro de 2021



*Mateus Rogeri*

Mateus Rogeri

10.315.024-8 / 076.605.249-41

Sócio Administrador



*Isabel Cristina Dresch Libarde*  
Oficial Interina  
CPF: 041.183.269-73

[Terraplanagemivar@gmail.com](mailto:Terraplanagemivar@gmail.com)

Endereço: Avenida Caxias do Sul, Centro, 653 |  
Planalto - PR Telefone: (46) 98805-0958

[f/ivarterraplanagem](https://www.facebook.com/ivarterraplanagem) [@](https://www.instagram.com/ivarterraplanagem)



0169

PREGÃO PRESENCIAL SRP Nº 057/2021

ANEXO V – DECLARAÇÃO DE OBSERVÂNCIA AO DISPOSTO DO INCISO XXXIII DO ARTIGO 7º DA CONSTITUIÇÃO FEDERAL

RAZÃO SOCIAL: IVAR – TERRAPLANAGEM LTDA ME

CNPJ Nº: 18.937.415/0001-51

ENDEREÇO: AVENIDA CAXIAS DO SUL – 653 – INDUSTRIAL FONE: (46)99925-0125

MUNICIPIO: PLANALTO EST: PARANÁ

A proponente abaixo assinada, participante da licitação modalidade de PREGÃO PRESENCIAL SRP Nº 057/2021, por seu representante, declara, na forma e sob as penas impostas pela Lei nº 8.666/93, de 21 de junho de 1993 e demais legislação pertinente, que, nos termos do § 6º do artigo 27 da Lei nº 6.544, de 22 de novembro de 1989, encontra-se em situação regular perante o Ministério do Trabalho, no que se refere à observância do disposto no inciso XXXIII do artigo 7º da Constituição Federal.

Por ser a expressão da verdade, firmamos a presente.

Planalto 08 de Setembro de 2021



Mateus Rogeri

Mateus Rogeri

10.315.024-8 / 076.605.249-41

Sócio Administrador



SERVENTIA DISTRITAL DE PLANALTO - PR

Av. Rio Grande do Sul, 938 - Centro - CEP:85.750-000 - PLANALTO-PR  
cartorioquintana@rlinc.com.br Fone:46-3555-1134

Selo Digital nº 02047BEDUZHxjHSe8EUsJ5OY.

Consulte esse selo em <https://selo.tunarpen.com.br/consulta>

Reconheço por verdadeira a assinatura de MATEUS ROGERI nº 0001\*F97SJS8E264004A-10\* Planalto, 08 de setembro de 2021. Em Testemunho da Verdade

Isabel Cristina Dresch Libardi - Oficial Interina



Isabel Cristina Dresch Libardi  
Oficial Interina  
CPF: 041.183.269-77

VALIDO SOMENTE COM SELO DE AUTENTICIDADE SEM EMENDAS E/OU RASURAS

[Terraplanagemivar@gmail.com](mailto:Terraplanagemivar@gmail.com)

Endereço: Avenida Caxias do Sul, Centro, 653 |  
Planalto - PR Telefone: (46) 98805-0958

[f/ivarterraplanagem](https://www.facebook.com/ivarterraplanagem) @



0170

**ATA DE SESSÃO PÚBLICA DE PREGÃO, NA FORMA PRESENCIAL, TIPO  
MENOR PREÇO POR ITEM - SRP  
PREGÃO PRESENCIAL N° 057/2021**

Aos dez dias do mês de setembro do ano de dois mil e vinte e um, as 09:00hs, na sala de licitações da Prefeitura Municipal de Planalto, Estado do Paraná, reuniram-se em sessão pública a Pregoeira Senhora CARLA SABRINA RECH MALINSKI equipe de apoio: Ederson Altino Kobs , designados conforme Portaria n° 014/2021 de 05 de janeiro de 2021, para a realização dos atos pertinentes ao **PREGÃO PRESENCIAL SRP N° 049/2021, DO TIPO MENOR PREÇO**, que tem por objeto A Contratação de empresa visando a prestação de serviços de horas máquina, tipo Trator esteira, visando atender os agricultores deste Município de Planalto e cumprimento aos Programas de Desenvolvimento Rural (PDR), Programa de Incentivo e Instalação de Industrias, Agro Industrialização e Geração de Renda, conforme necessidade, com previsão para prestação de serviço parcelado, durante a vigência do contrato, de acordo com a necessidade das Secretarias, PROCESSADO PELO SISTEMA DE REGISTRO DE PREÇOS tendo como valor máximo a importância de R\$ 342.000,00 (trezentos e quarenta e dois mil reais). Abertos os trabalhos, foram credenciados os representantes das empresas: **TERRAPLANAGEM BIGATON EIRELI**, Sr. Valdeci Alves dos Santos e **IVAR TERRAPLANAGEM LTDA ME**, Sr. Gilberto Carlos Furlan. A Pregoeira ressaltou que a ausência quando da lavratura da ata, ao final da sessão pública, implicaria na preclusão do direito a recurso e na submissão ao disposto na mesma. Na sequência, foram abertos os envelopes contendo as propostas e, com a colaboração dos membros da equipe de apoio, foram devidamente examinados, com a análise da compatibilidade do objeto, prazos e condições de execução. Prosseguindo os trabalhos, fez-se a leitura dos preços ofertados. Em seguida foi realizada a classificação das propostas, onde foram consideradas como propostas válidas, consagrando-se vencedoras as empresas subsequentes:

IVAR - TERRAPLANAGEM LTDA - EPP							
Lote	Item	Produto/Serviço	Marca	Unidade	Quantidade	Preço	Preço total
1	2	EMERGENCIAL - Horas Máquina Trator	KOMATSU	H	375,00	309,00	115.875,00

0171

		Esteira capacidade mínima de 165 CV , peso mínimo 20.000 Kg ano de fabricação mínimo 2013, para início de atendimento em até 12 horas.  -com fornecimento de operador, combustível e demais encargos por conta da contratada;  - manutenção por conta da contratada;  - limpeza/higienização por conta da contratada;					
2	2	EMERGENCIAL - Horas Máquina Trator Esteira capacidade mínima de 165 CV peso mínimo 20.000 Kg ano de fabricação mínimo 2013, para início de atendimento em até 12 horas.  -com fornecimento de operador, combustível e demais encargos por conta da contratada;  - manutenção por conta da contratada;  - limpeza/higienização por conta da contratada;	KOMATSU	H	125,00	309,00	38.625,00
TOTAL							154.500,00
TERRAPLANAGEM BIGATON EIRELI							
Lote	Item	Produto/Serviço	Marca	Unidade	Quantidade	Preço	Preço total
1	1	Horas Máquina Trator Esteira capacidade mínima de 165 CV, peso mínimo 20.000 Kg ano de fabricação mínimo 2013. com fornecimento de operador, combustível e demais encargos por conta da contratada;  - manutenção por conta da contratada;  - limpeza/higienização por conta da contratada;	BIGATON	H	375,00	309,00	115.875,00







  
0172

2	1	Horas Máquina Trator Esteira capacidade mínima de 165 CV , peso mínimo 20.000 Kg ano de fabricação mínimo 2013. com fornecimento de operador, combustível e demais encargos por conta da contratada;  - manutenção por conta da contratada;  - limpeza/higienização por conta da contratada;	BIGATON	H	125,00	309,00	38.625,00
TOTAL							154.500,00

Após rodadas de lances, conforme histórico do Pregão em anexo, e negociação direta com a licitante de melhor oferta, obteve-se os resultados acima descritos. Dando-se continuidade ao certame licitatório foi solicitado as empresas participantes e consideradas propostas de melhores preços: **TERRAPLANAGEM BIGATON EIRELI** e **IVAR - TERRAPLANAGEM LTDA - EPP** em conformidade com o constante acima, conforme critérios estabelecidos no Edital para apresentarem o envelope de nº 02 (dois) - contendo os documentos de Habilitação. Logo após terem sido rubricados pela pregoeira, equipe de apoio e licitantes presentes constatou-se que estavam de acordo com o exigido no edital, sendo consideradas **HABILITADAS**. No curso do presente procedimento licitatório não foi apresentado nenhuma impugnação ou recurso quanto a resultado, havendo renúncia expressa de prazo por parte das licitantes participantes. Nada mais havendo a tratar, foi encerrada a reunião e assinada a presente Ata pela Pregoeira, equipe de apoio e pelo representante da proponente.

  
 CARLA SABRINA RECH  
 MALINSKI  
 Pregoeira  
 068.626.699-40

  
 EDERSON ALTINO KOBBS  
 Equipe de Apoio  
 028.437.849-64

  
 TERRAPLANAGEM  
 BIGATON EIRELI  
 Valdeci Alves dos Santos

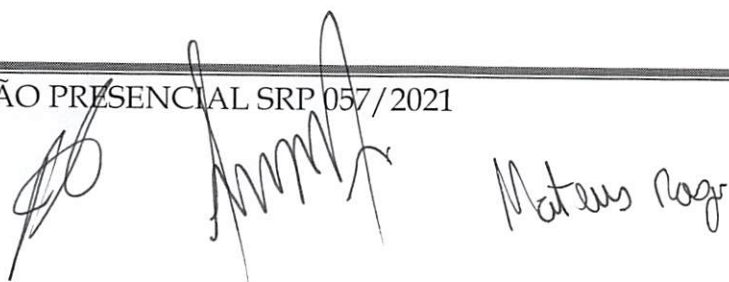

  
IVAR -TERRAPLANAGEM  
LTDA - EPP  
Gilberto Carlos Furlan

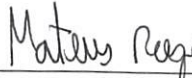
  
Mateus Rogeri  
Testemunha